



STP

Traditions of Accuracy

www.sibtenzo.com

**СИБТЕНЗОПРИБОР –
ТРАДИЦИИ ТОЧНОСТИ!**

КАТАЛОГ

Конвейеры

шахтные ленточные типа КЛС

Почтовый адрес:
652300, Кемеровская обл.,
г. Топки, ул. Заводская, 1



STP

Traditions of Accuracy
www.sibtenzo.com

Приемная:
тел.: 8 (384-2) 77-75-35
факс: 8 (384-54) 4-72-82
e-mail: priem@sibtenzo.com

Отдел продаж:
тел.: 8 (384-2) 77-75-35 (доб. 1)
тел.: 8 (384-54) 4-77-22
тел.: 8 (384-54) 4-73-33
e-mail: Gays_ov@sibtenzo.com
e-mail: wesy@sibtenzo.com





STP

Traditions of Accuracy

www.sibtenzo.com

Предлагаемый каталог включает оборудование конвейеров шахтных ленточных типа КЛС с резиноканевоу лентой шириной 800...1600 мм, выпускаемое «СТП», предназначенное для транспортирования сыпучих и штучных грузов в шахтах для различных отраслей промышленности в условиях умеренного и тропического климата. Каталог составлен по рабочим чертежам «СТП».

В зависимости от конкретных условий эксплуатации и учитывая индивидуальные требования заказчика, заводом могут быть поставлено оборудование, имеющие другие габаритные и присоединительные размеры.

1. ОБЩИЕ СВЕДЕНИЯ О ЛЕНТОЧНЫХ КОНВЕЙЕРАХ

Ленточные конвейеры – наиболее производительный вид непрерывного транспорта (конвейеры), используемый для транспортирования сыпучих и штучных грузов с различной производительностью и скоростью движения конвейерной ленты. Расстояние транспортирования ленточными конвейерами достигает нескольких километров, а их трасса может иметь различную схему, что позволяет приспособлять конвейеры к условиям производства и местности.

Конвейеры шахтные ленточные типа КЛС предназначены для транспортирования сыпучих и кусковых материалов насыпной плотностью до 3,15 т/м³ по прямолинейным в плане трассам на промышленных предприятиях, включая угольные (сланцевые) шахты опасные по газу и угольной пыли с комплектованием конвейеров взрывозащищённым электрооборудованием с уровнем взрывозащиты не ниже РВ по ГОСТ 51330.0-99, допущенным к применению в установленном порядке.

Конвейеры могут применяться на поверхностных комплексах горных предприятий в условиях карьеров и обогатительных фабрик, топливоподдачи ТЭС и коксохимзаводов, объектов металлургических предприятий, портов, на предприятиях связанных с приёмом угля, складированием с комплектованием оборудованием согласно взрывоопасности зоны применения.

Конвейеры ленточные стационарные общего назначения см. каталог «СТП» «Конвейеры ленточные стационарные общего назначения».

Условия эксплуатации ленточных конвейеров отличаются большим разнообразием: от жаркого климата до работы на открытом воздухе при минусовых температурах.

Ленточный конвейер условно можно разбить на три основные части: головную, среднюю и хвостовую. В качестве несущего (транспортирующего) и тягового органа применяются резинотканевые ленты. Верхняя ветвь ленты, в большинстве случаев, имеет желобчатую форму за счёт применения желобчатых роликоопор. Загрузка верхней ветви ленты производится загрузочным устройством (или несколькими устройствами), расположенным в хвостовой части конвейера. Разгрузка конвейера производится через головной (разгрузочный) барабан. В ряде случаев необходима промежуточная разгрузка ленточного конвейера в средней его части, тогда применяется барабанная разгрузочная тележка или плужковый сбрасыватель.

В движение конвейерная лента приводится фрикционным приводом. Привод конвейера состоит из приводного барабана и приводного механизма, соединённых между собой тихоходной муфтой. Для лучшего сцепления конвейерной ленты с барабаном может быть использована футеровка. Приводной механизм состоит из двигателя, редуктора и соединяющей их муфты, которые устанавливаются на своей раме. Кроме того в качестве привода может быть установлен мотор-редуктор или мотор-барабан. Конвейерная лента располагается на роликоопорах: верхняя ветвь ленты на верхних (желобчатых или прямых), нижняя ветвь на нижних (желобчатых или прямых). Обеспечение фрикционной связи приводного барабана с лентой осуществляется путём натяжения

ленты натяжным устройством. Натяжные устройства могут быть грузового и лебедочного типа. Барабаны устанавливаются на свои опоры, а роликоопоры - на секции, которые сами устанавливаются на стойки средней части ленточного конвейера. В ряде случаев, целесообразно нижнюю ветвь ленты поддерживать прямыми верхними роликоопорами, которые устанавливаются на стойках с кронштейном.

Продолжительная и надежная работа ленточных конвейеров, а так же безопасное их обслуживание в значительной мере зависит от уровня автоматизации и наличия средств техники безопасности. Основными средствами автоматизации и безопасности являются: устройства выключающие рычажные, устройства от продольного пореза ленты и устройства выключающие канатные.

В большинстве случаев схема трассы и расположение основного оборудования конвейера (привода и натяжного устройства) определяется компоновочным решением. При выборе этих данных необходимо строго соблюдать нормативные рекомендации, а также учитывать опыт проектирования и эксплуатации. Отклонение при проектировании конвейеров от норм в конечном итоге ухудшает работоспособность конвейера, а также его обслуживание и ремонт.

Трасса конвейера по возможности должна быть прямолинейной или с минимальным числом перегибов, а длина и высота подъема должны обеспечиваться существующим оборудованием, т.е. тяговой способностью привода и прочностью ленты. Угол наклона конвейера или отдельных его участков, а также угол поворота трассы к должны быть не более допустимых. Радиусы криволинейных участков - выпуклых R1 и вогнутых R2 - не должны быть менее рекомендуемых или расчетных, так как в противном случае на выпуклых участках возникают недопустимые нагрузки на роликоопоры, а на вогнутых лента поднимается над роликоопорами, что крайне нежелательно.

Наилучшее месторасположение привода горизонтального конвейера или конвейера, работающего на подъем, в головной части как можно ближе к разгрузочной секции. Для конвейеров, работающих на спуск в генераторном режиме, привод целесообразно устанавливать ближе к хвостовой части.

Загрузочные и разгрузочные устройства разрабатываются применительно к конкретным условиям: высоте перепада груза при перегрузке, углу подхода потока груза к загружаемому конвейеру, характеристике груза, атмосферным условиям и др. Загрузка ленточного конвейера может осуществляться другим конвейером или питателем, дозатором, самотеком из бункера или технологического оборудования и др.

Загрузочное устройство должно:

- обеспечивать равномерное поступление груза на ленту в количестве, обеспечивающем нормальное заполнение ленты, т.е. без перегрузки ленты и образования просыпи;

1. ОБЩИЕ СВЕДЕНИЯ О ЛЕНТОЧНЫХ КОНВЕЙЕРАХ

- разрабатываться с использованием способа, обеспечивающего наименьшие механические воздействия груза на ленту и само устройство (форма лотка, футеровка, рудный карман и др.);
- исключить боковые смещения ленты при ее загрузке;
- учитывать возможности амортизирующих роликоопор конвейера или других средств, уменьшающих удары кусков груза по ленте.

Методика расчета ленточных конвейеров см. «Пособие по проектированию конвейерного транспорта, ленточные конвейеры, к СНиП 2.05.07-85» Москва, Стройиздат, 1988.

ВОЗМОЖНЫЕ ВАРИАНТЫ СХЕМ КОНВЕЙЕРОВ

- с натяжным устройством в хвостовой части (с возможностью установки промпривода)

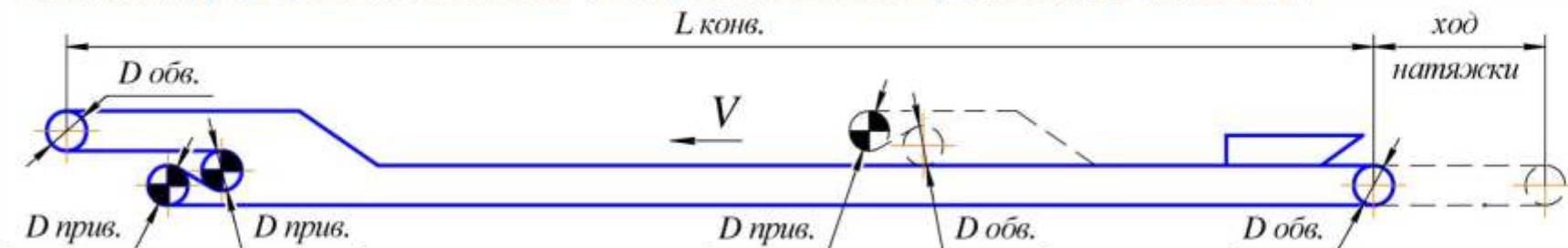

- с телескопом (с возможностью установки промпривода)

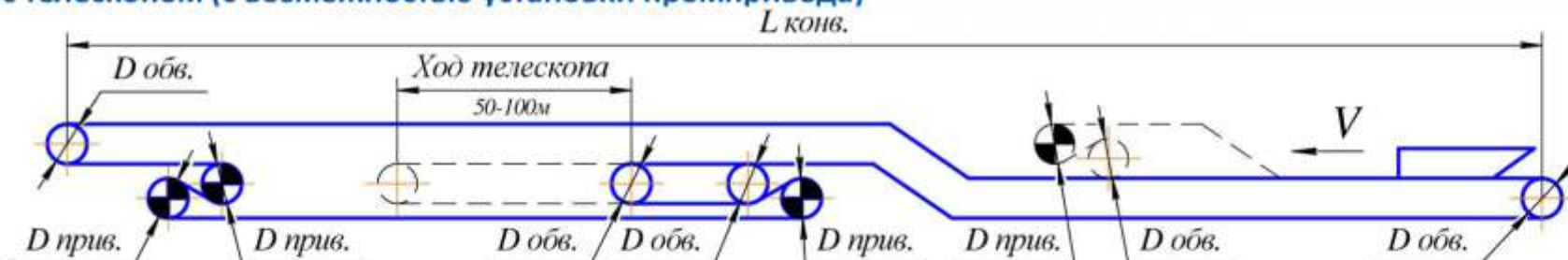

- с телескопом и увеличенным количеством приводов (с возможностью установки промпривода)

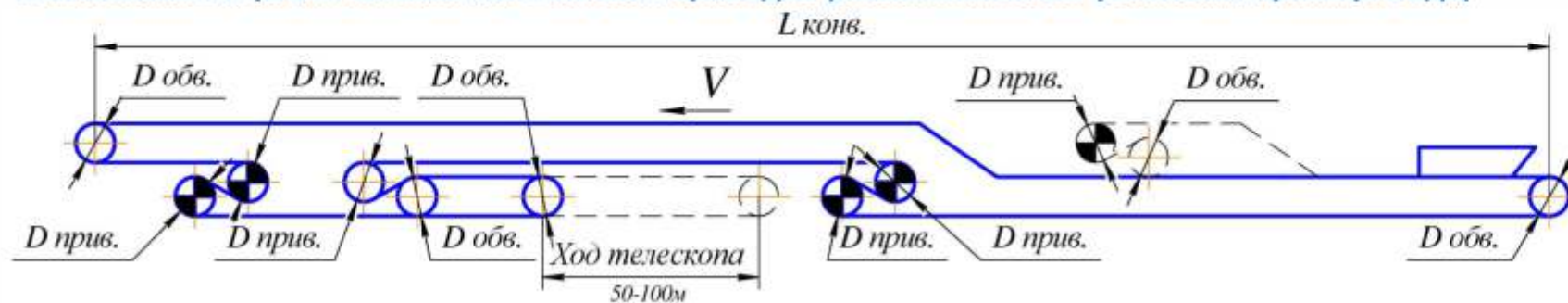

ВОЗМОЖНЫЕ ВАРИАНТЫ СХЕМ КОНВЕЙЕРОВ

- с пакетным телескопом (с возможностью установки промпривода)

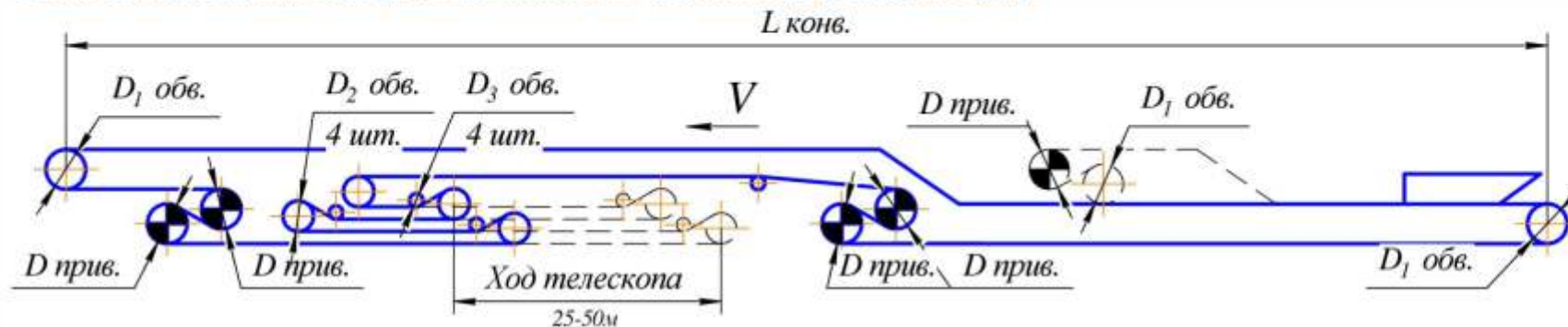

- с пакетным телескопом (с возможностью установки промпривода)

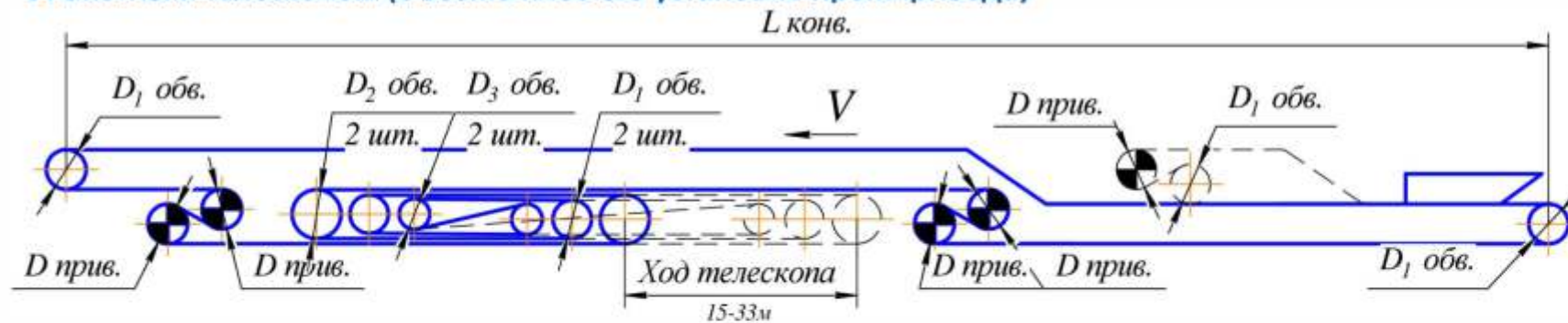

Примечание: количество приводных барабанов зависит от общей мощности привода и длины конвейера

1. ОБЩИЕ СВЕДЕНИЯ О ЛЕНТОЧНЫХ КОНВЕЙЕРАХ

Максимальная расчётная производительность конвейера:

Угол наклона боковых роликов, β_1	Скорость ленты, м/с	Расчётная производительность, т/ч, при ширине ленты, мм					
		650	800	1000	1200	1400	1600
30°	1	128	209	342	500	683	898
	1,6	204	337	546	806	1091	1438
	2	255	418	683	1010	1367	1795
	2,5	316	520	852	1260	1709	2244
	3,15	-	-	1076	1581	2152	2825
	4	-	-	-	2020	2734	3590
	4,5	-	-	-	2270	3075	4039
	5	-	-	-	2525	3417	4488
35°	1	138	219	357	536	724	954
	1,6	219	352	571	857	1158	1525
	2	275	439	714	1071	1448	1907
	2,5	342	546	893	1336	1811	2382
	3,15	-	-	1122	1683	2280	3004
	4	-	-	-	2142	2897	3815
	4,5	-	-	-	2407	3259	4289
	5	-	-	-	2678	3621	4769
45°	1	148	240	388	571	775	1015
	1,6	235	388	622	913	1239	1622
	2	469	479	775	1142	1550	2030
	2,5	367	597	969	1428	1938	2535
	3,15	-	-	1219	1800	2443	3198
	4	-	-	-	2285	3101	4060
	4,5	-	-	-	2570	3488	4565
	5	-	-	-	2856	3876	5075

Принятая насыпная плотность транспортируемой горной массы $\gamma=0,85\text{т/м}^3$

Секция выносная СВ.ХХХХ.630.Б.01

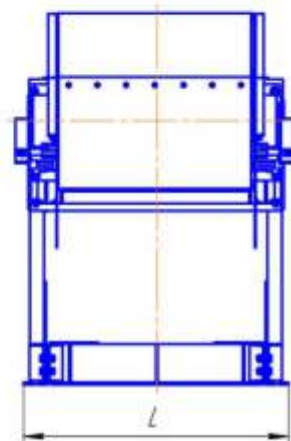
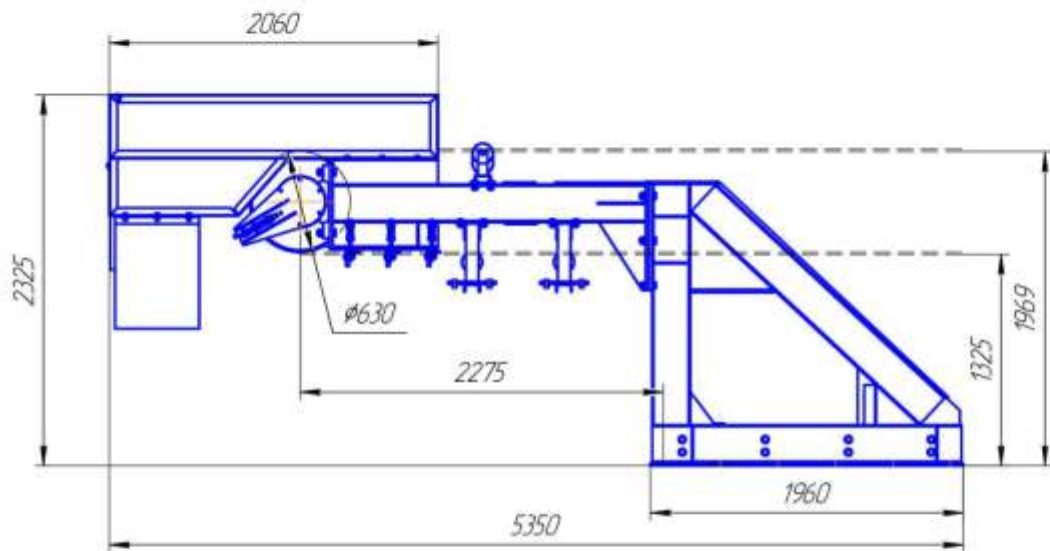

Расположение отверстий под
фундаментные болты

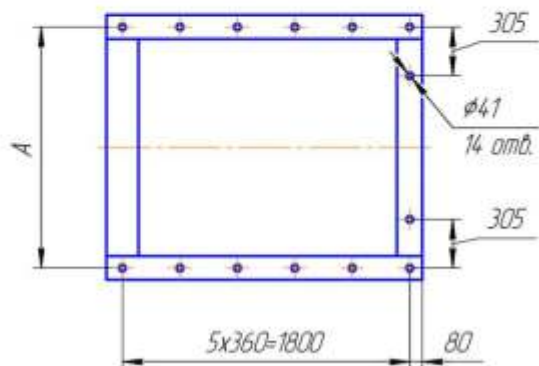

Обозначение	Применяемый барабан	Размеры, мм		Масса без роликов и барабана, кг.
		L	A	
СВ.800.630.Б.01	БО.630.950.1200.3628	1460	1310	2110
СВ.1000.630.Б.01	БО.630.1150.1400.3628	1660	1510	2310

Секция выносная СВ.ХХХХ.630.Х.02

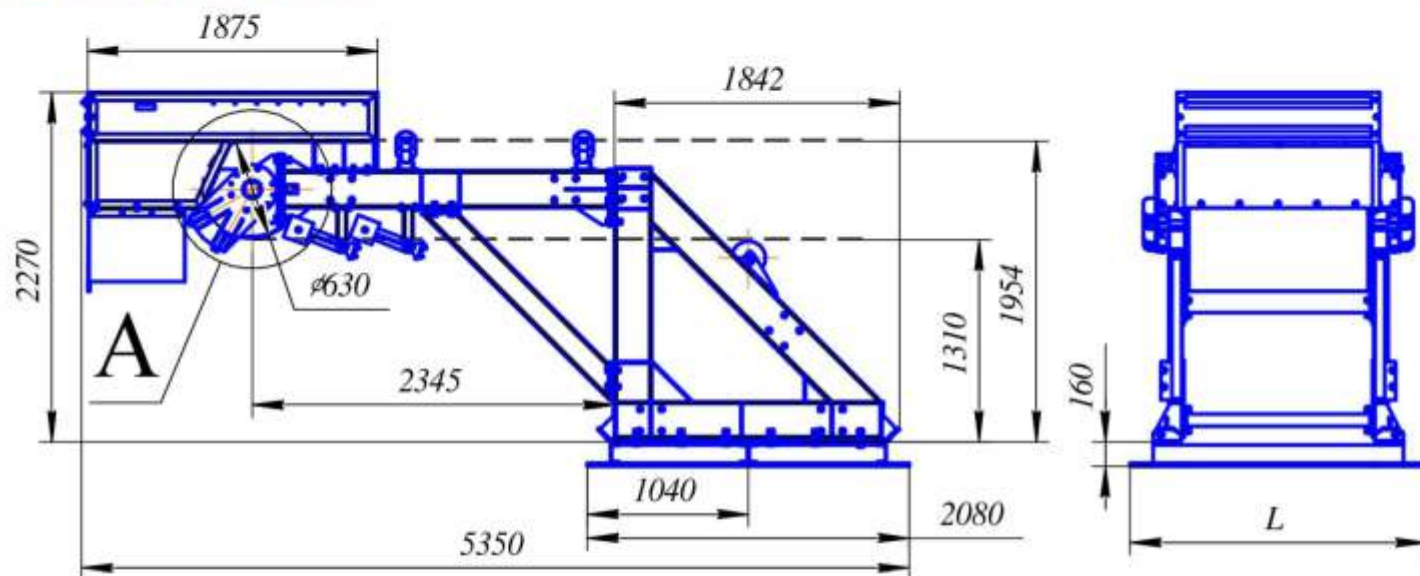

A

Вариант 1
с барабаном типа роли



Вариант 2
с барабаном на буксах



Расположение отверстий под фундаментные болты

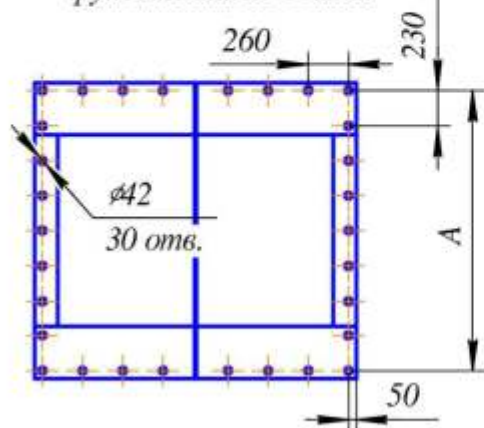

Обозначение	Применяемый барабан	Размеры, мм		Масса без роликов и барабана, кг.
		L	A	
СВ.800.630.Б.02	БО.630.1150.1400.3628	1720	1620	1850
СВ.800.630.Р.02	БО.630.1150.3628	1720	1420	1850
СВ.1000.630.Б.02	БО.630.1150.1400.3628	1920	1820	2100
СВ.1000.630.Р.02	БО.630.1150.3628	1920	1820	2100
СВ.1200.630.Б.02	БО.630.1350.1600.3628	2120	2020	2350
СВ.1200.630.Р.02	БО.630.1350.3628	2120	2020	2350

Секция приводных барабанов СПр.ХХХХ.630.3528.01

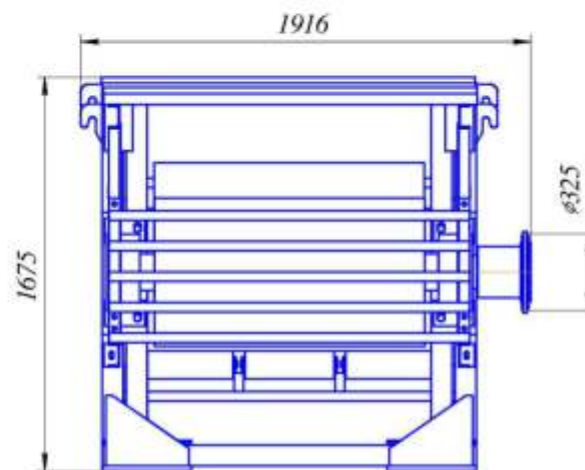
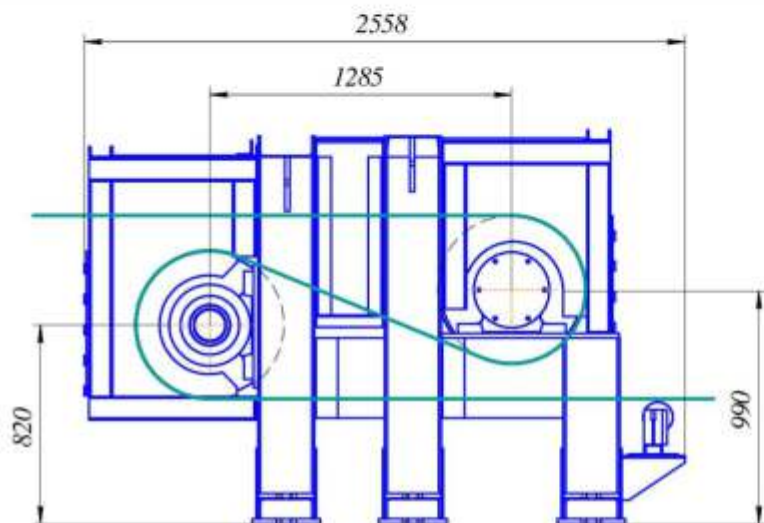

Расположение отверстий
под фундаментные болты

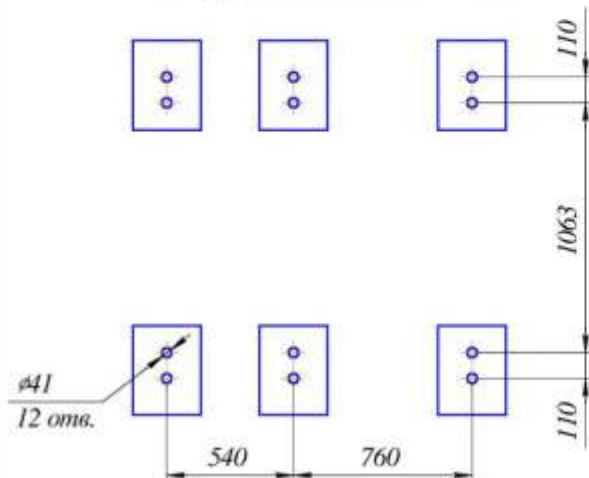

Обозначение	Применяемый барабан	Масса без роликов и барабанов, кг.
СП.800.630.3528.01	БП.630.950.1200.3528 БП.630.950.1200.3528	1350
СП.800.630.3528.01-01	БП.630.950.1200.3528 БО.630.950.1200.3528	1350
СП.1000.630.3528.01	БП.630.1150.1400.3528 БП.630.1150.1400.3528	1530
СП.1000.630.3528.01-01	БП.630.1150.1400.3528 БО.630.1150.1400.3528	1530

Привод

Пр.1000.630.1Ц2Н-500.АВРХХХХХ

Обозначение	Применяемый барабан	Масса без роликов и барабанов, кг.
Пр.1000.630.1Ц2Н-500.АВРХХХХХ	БП.630.1150.1400.3528	3540

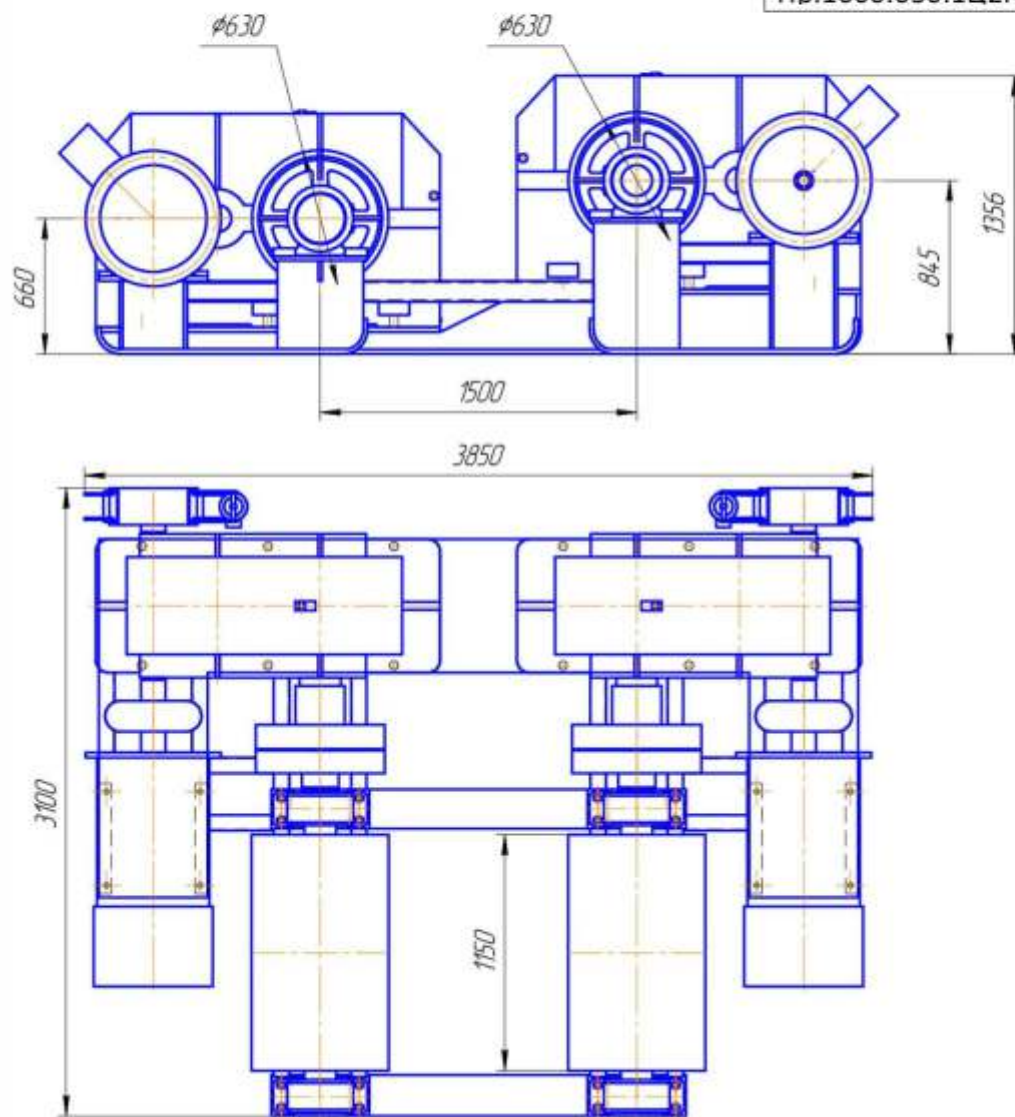

Тип редуктора 1Ц2Н-500, передаточное число в зависимости от скорости ленты:

$V=5,0$ м/с – $i=10$;
 $V=4,0$ м/с – $i=12,5$;
 $V=3,15$ м/с – $i=16$;
 $V=2,5$ м/с – $i=20$;
 $V=2,0$ м/с – $i=25$;
 $V=1,6$ м/с – $i=31,5$;
 $V=1,0$ м/с – $i=50$.

Эл. двигатель, мощность в зависимости от требуемой:

АВР280L4 – $N=160$ кВт, $n=1500$ об/мин;
 АВР280M4 – $N=132$ кВт, $n=1500$ об/мин;
 АВР280S4 – $N=110$ кВт, $n=1500$ об/мин;
 АВР250M4 – $N=90$ кВт, $n=1500$ об/мин;
 АВР250S4 – $N=75$ кВт, $n=1500$ об/мин.

Напряжение питания 660 В, 1140 В.

Привод

Пр.1000.630.В3SA10.АВРХХХХХ

Обозначение	Применяемый барабан	Масса без роликов и барабанов, кг.
Пр.1000.630.1Ц2Н-500.АВРХХХХХ	БП.630.1150.1400.3528	3540

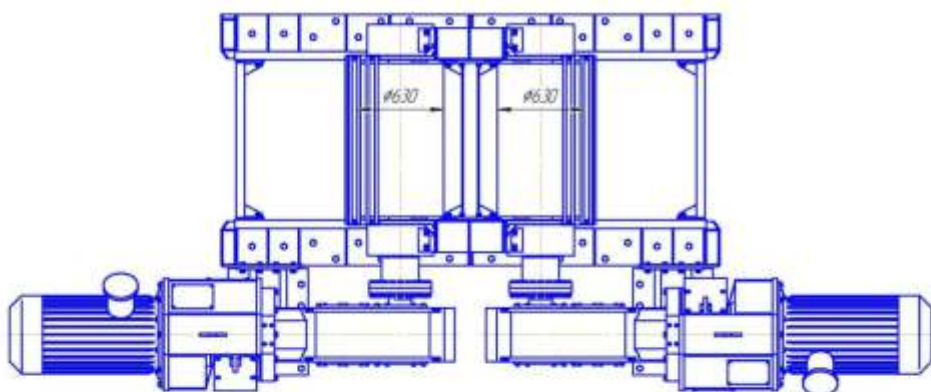
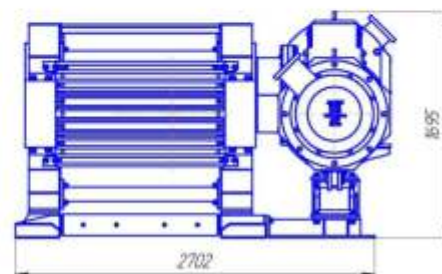
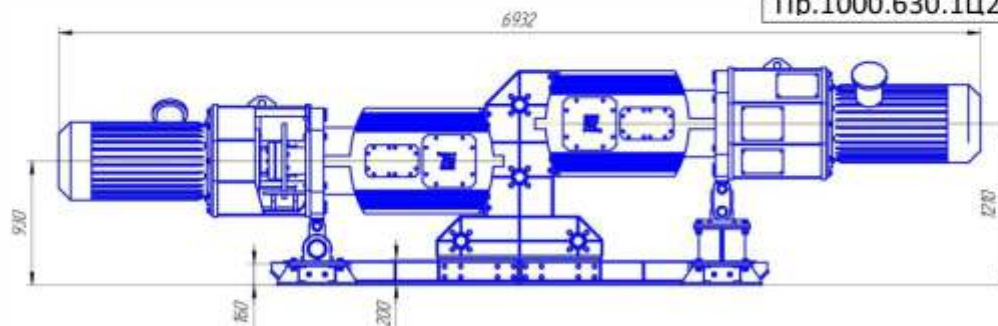

расположение отверстий
под фундаментные болты

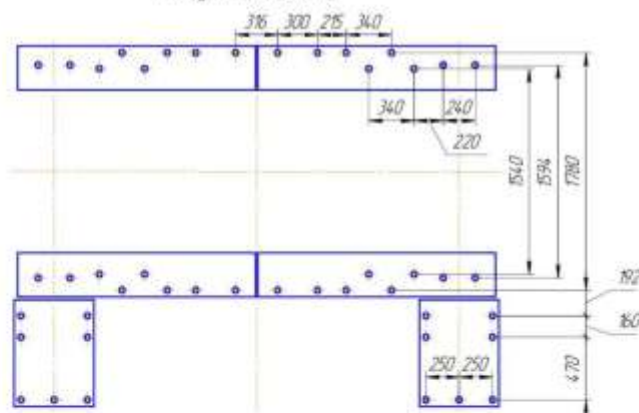

Тип редуктора ф.FlederB3SA 10,
передаточное число в зависимости от скорости ленты:

- V=5,0 м/с – i=10;
- V=4,0 м/с – i=12,5;
- V=3,15 м/с – i=16;
- V=2,5 м/с – i=20;
- V=2,0 м/с – i=25;
- V=1,6 м/с – i=31,5;
- V=1,0 м/с – i=50.

Эл. двигатель, мощность в зависимости от требуемой:

- АВР280L4 – N=160 кВт, n=1500 об/мин;
- АВР280M4 – N=132 кВт, n=1500 об/мин;
- АВР280S4 – N=110 кВт, n=1500 об/мин;
- АВР250M4 – N=90 кВт, n=1500 об/мин;
- АВР250S4 – N=75 кВт, n=1500 об/мин.

Напряжение питания 660 В, 1140 В.

Секция отклоняющего барабана СО.1000.630.01

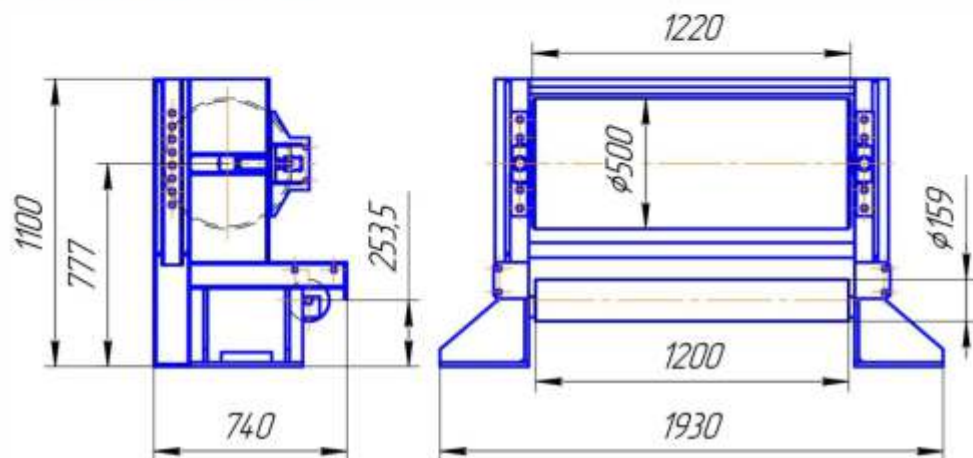

Расположение отверстий
под фундаментные болты

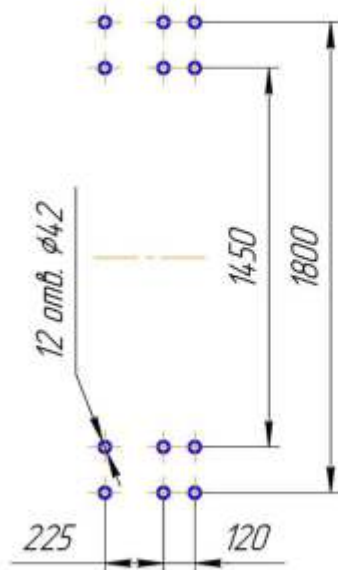

Обозначение	Применяемый барабан	Масса без роликов и барабанов, кг.
СО.1000.630.01	БО.630.1150.1400.3528	460

Загрузочное устройство ЗУ.1000.01

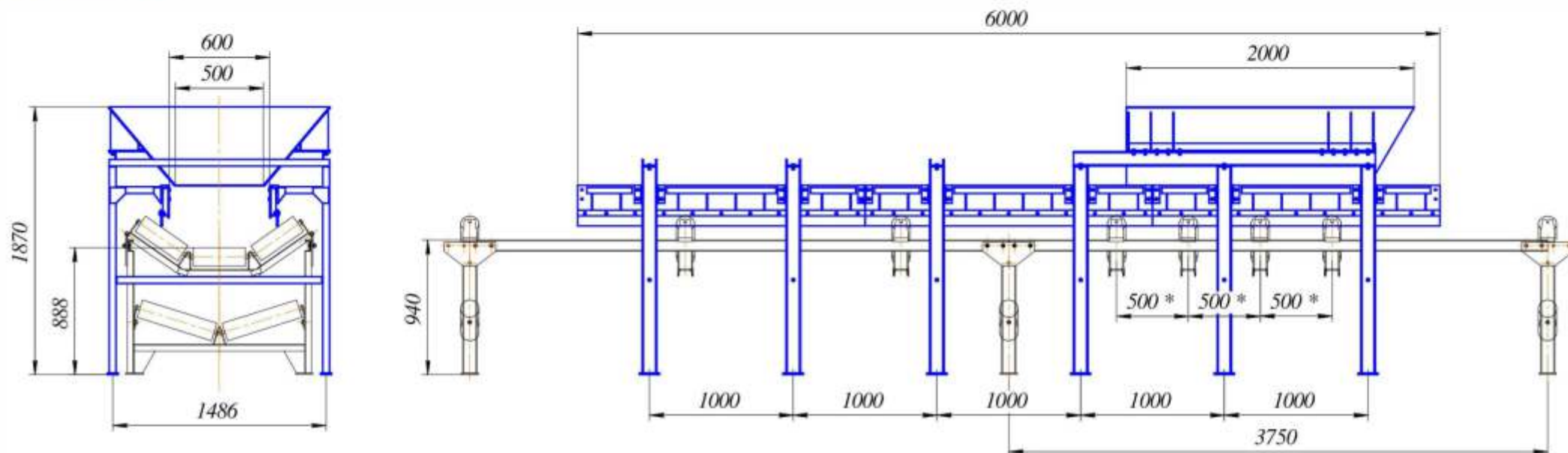

Обозначение	Масса, кг.
ЗУ.1000.01	1030

Загрузочное устройство ЗУК.1000.01

в сборе с концевой секцией

Направление движения ленты
→

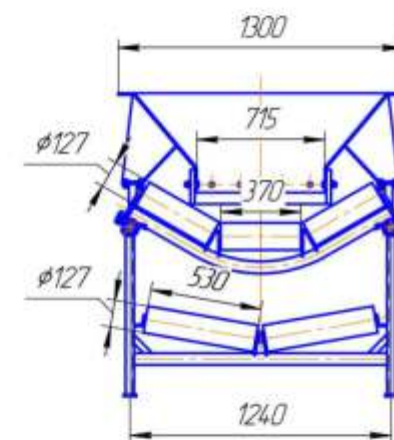
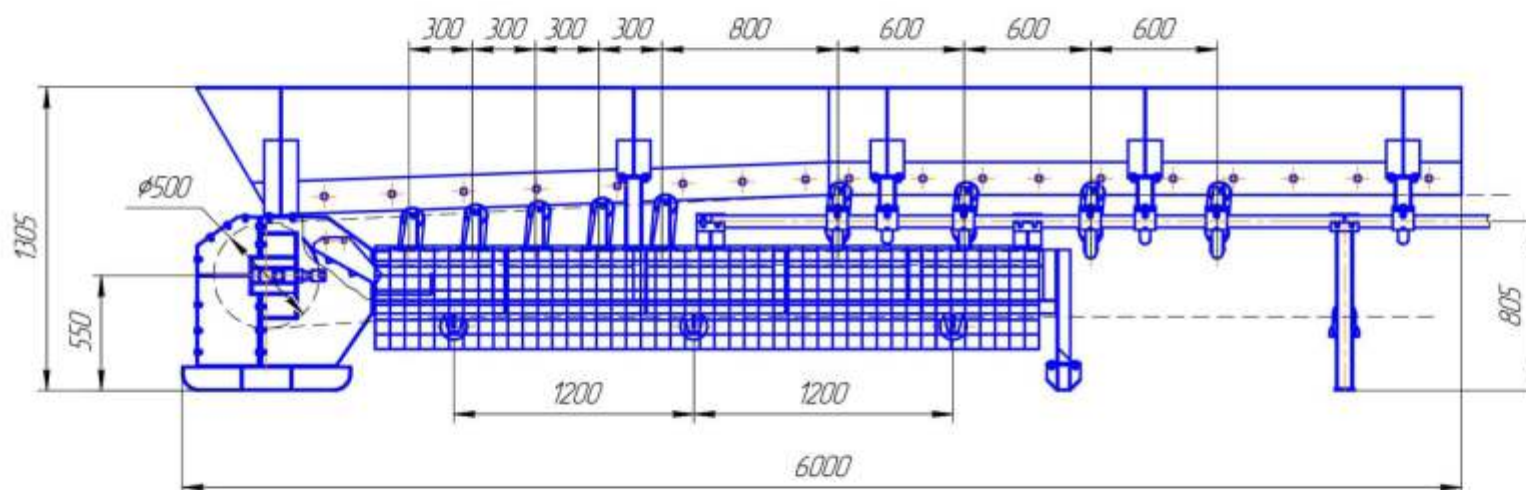

Обозначение	Масса, кг.
ЗУК.1000.01	1300

Секция концевая СК.1000.630.01

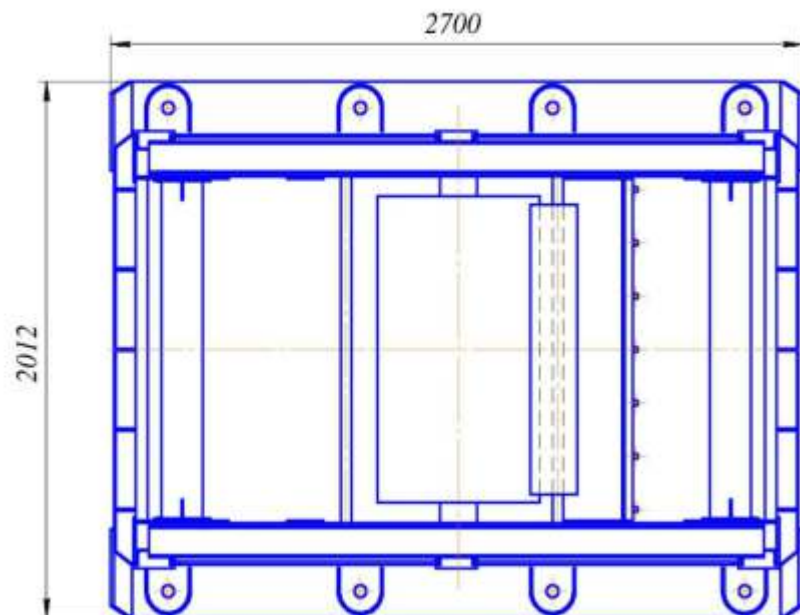
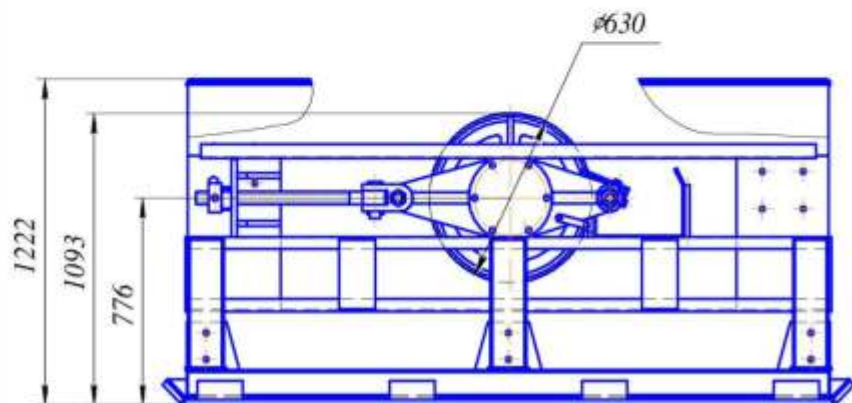

Расположение отверстий
под фундаментные болты

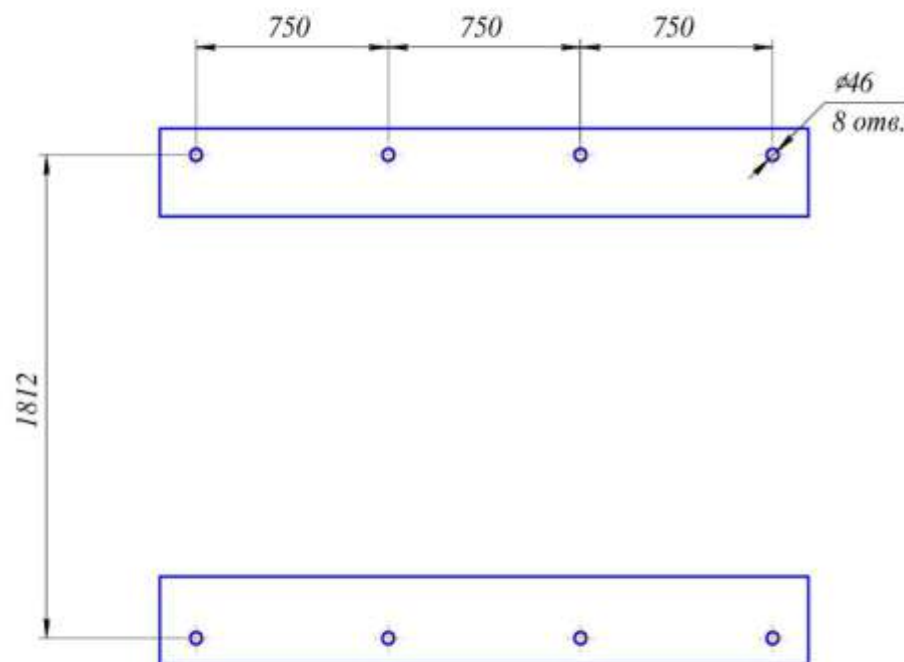

Обозначение	Применяемый барабан	Масса без барабана, кг.
СК.1000.630.01	БН.630.1150.1400.3528	1030

Секция концевая СК.1000.630.02

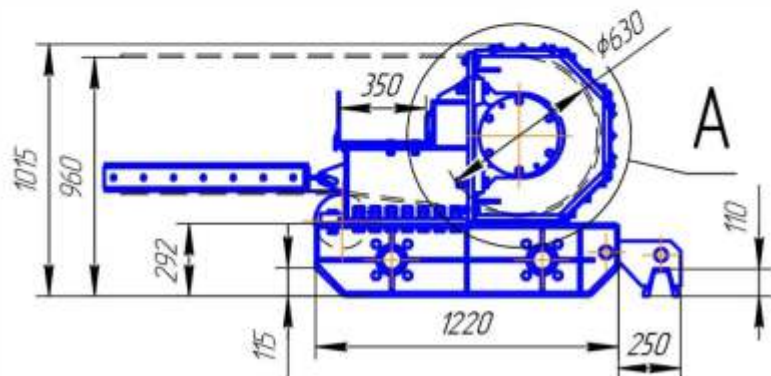

Расположение отверстий под фундаментные болты

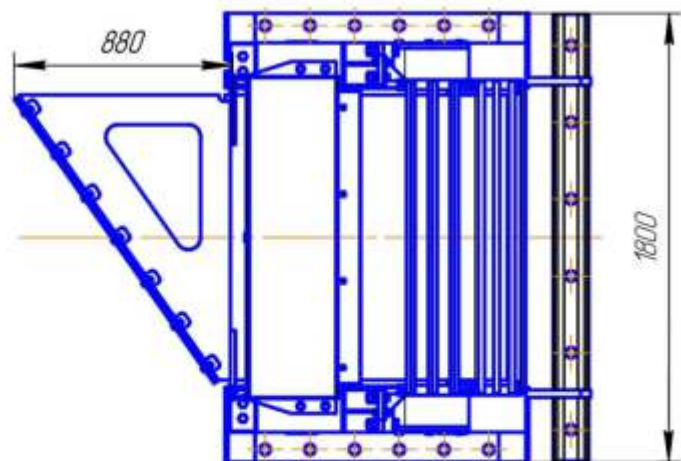
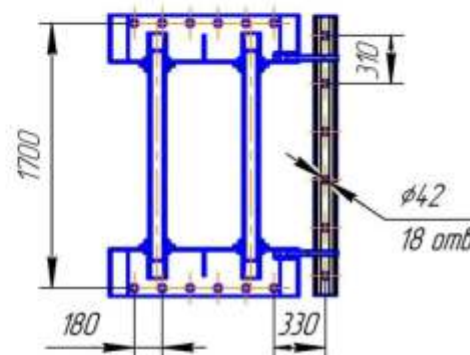

A

Вариант 1
с барабаном на брусках



Вариант 2
с барабаном типа ролик



Обозначение	Применяемый барабан	Масса без барабана, кг.
СК.1000.630.02	БО.630.1150.1400.3625	790
СК.1000.630.02-01	БО.630.1150.3625	790

Секция концевая СКП.1000.630.01

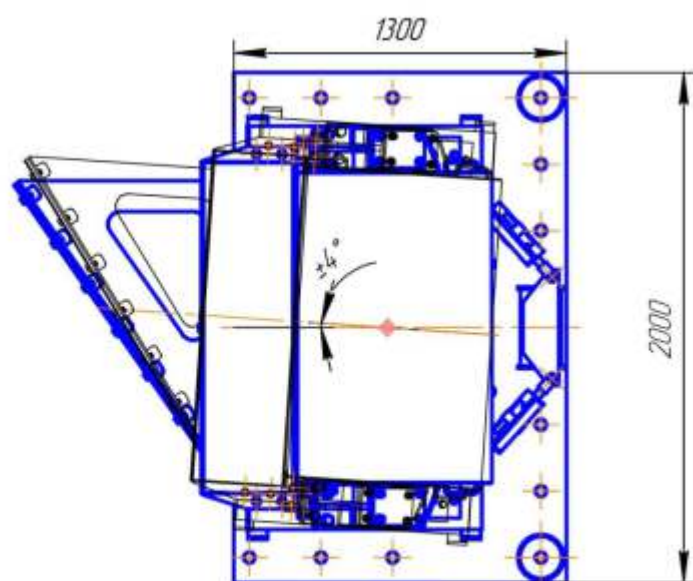
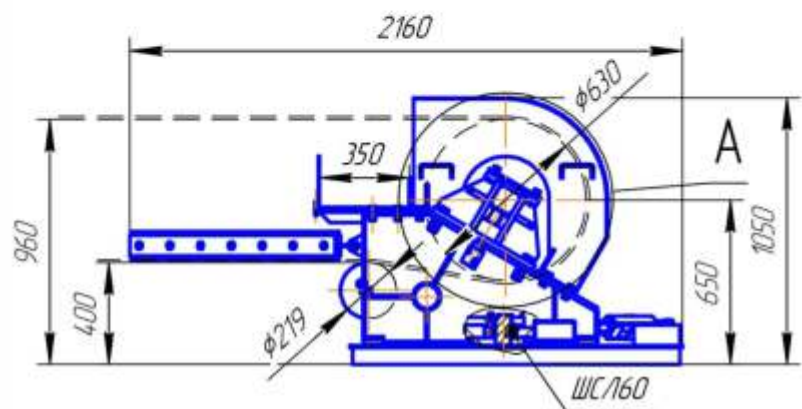

Расположение отверстий под
фундаментные болты

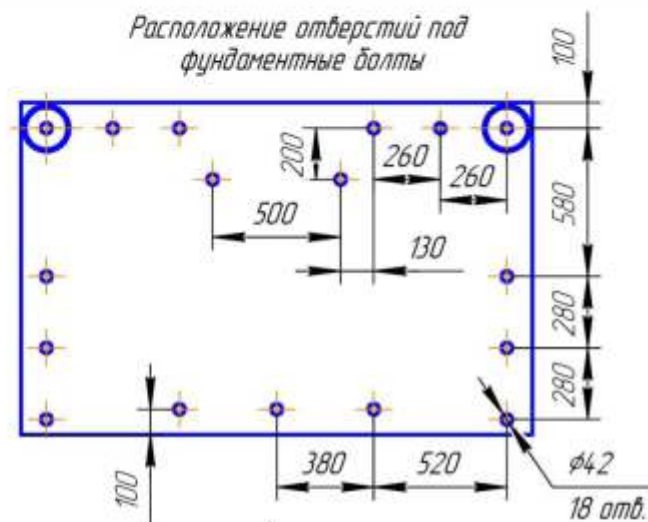

A

Вариант 1
с барабаном типа ролик



Вариант 2
с барабаном на вьюсах

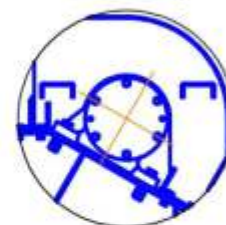

Обозначение	Применяемый барабан	Масса без барабана, кг.
СКП.1000.630.01	БО.630.1150.1400.3625	826
СКП.1000.630.01-01	БО.630.1150.3625	826

Барaban приводной БП.630.ХХХХ.ХХХХ.3628

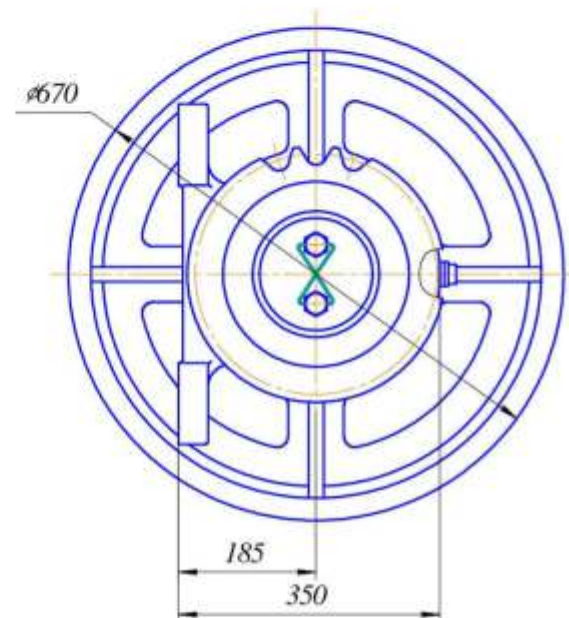
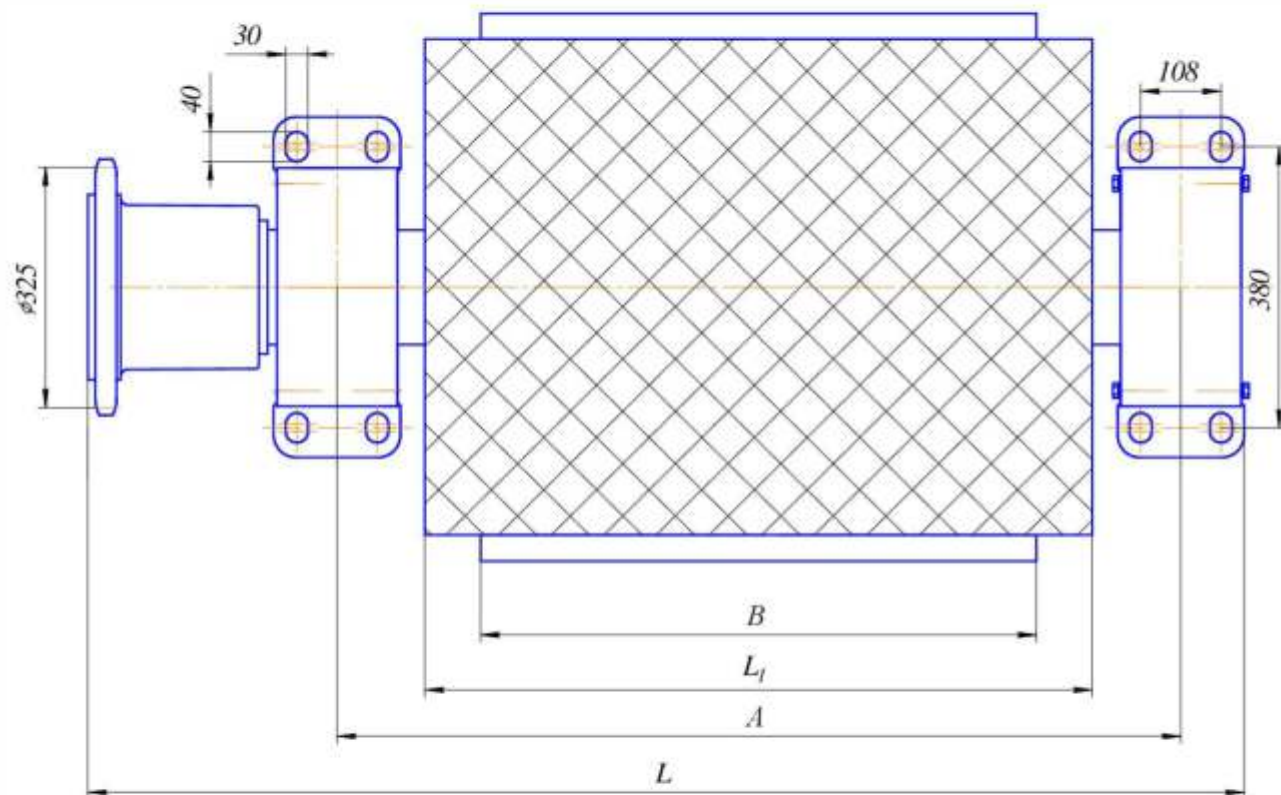

Обозначение	Размеры, мм				Масса, кг
	B	L ₁	A	L	
БП.630.950.1200.3628	800	950	1200	1616	1058
БП.630.1150.1400.3628	1000	1150	1400	1816	1172
БП.630.1150.1400.3628	1200	1350	1600	2016	1305

6. БАРАБАНЫ

(приводные, неприводные, натяжные, оборотные, отклоняющие)

Барaban неприводной БО.630.ХХХХ.ХХХХ.3628

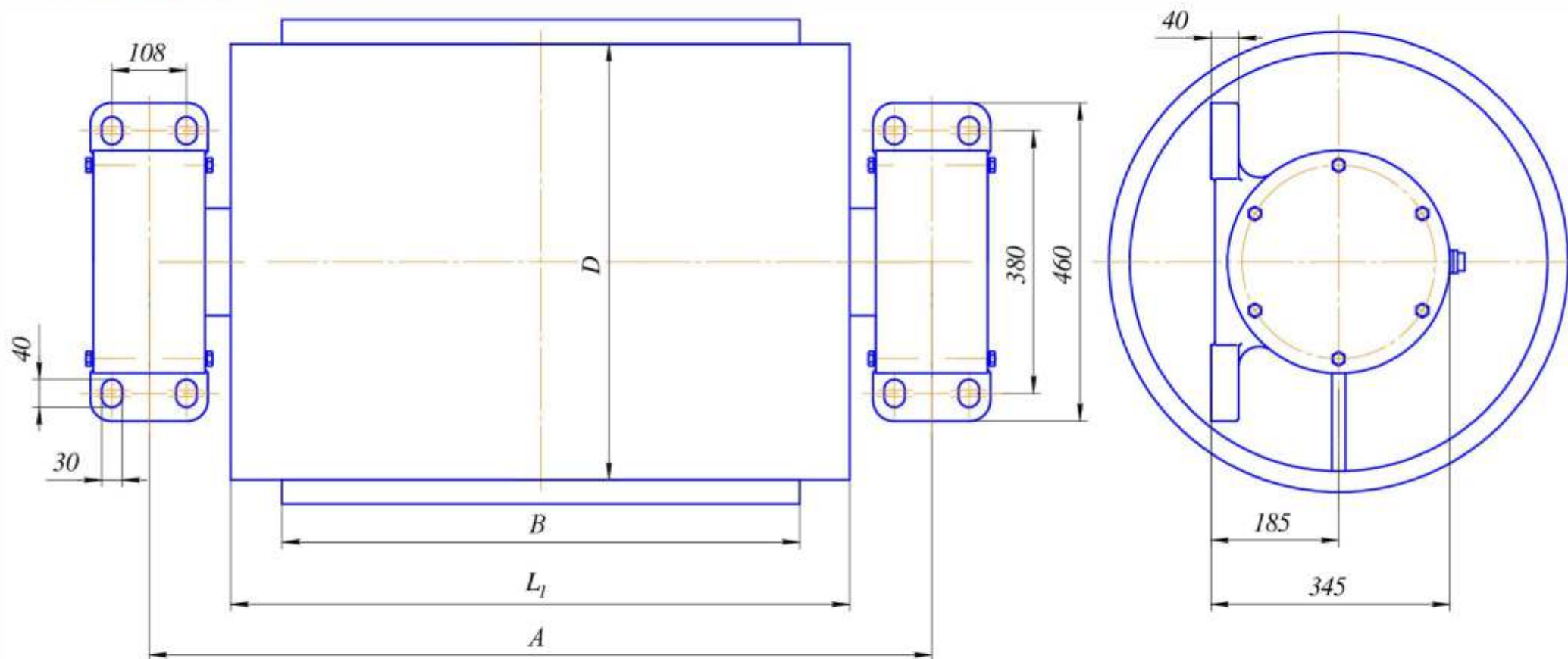

Обозначение	Размеры, мм				Масса, кг
	D	B	L ₁	A	
БО.630.950.1200.3628	630	800	950	1200	952
БО.630.1150.1400.3628	630	1000	1150	1400	1081
БО.630.1350.1600.3628	630	1200	1350	1600	1133

Барaban натяжной БН.630.ХХХХ.ХХХХ.3628

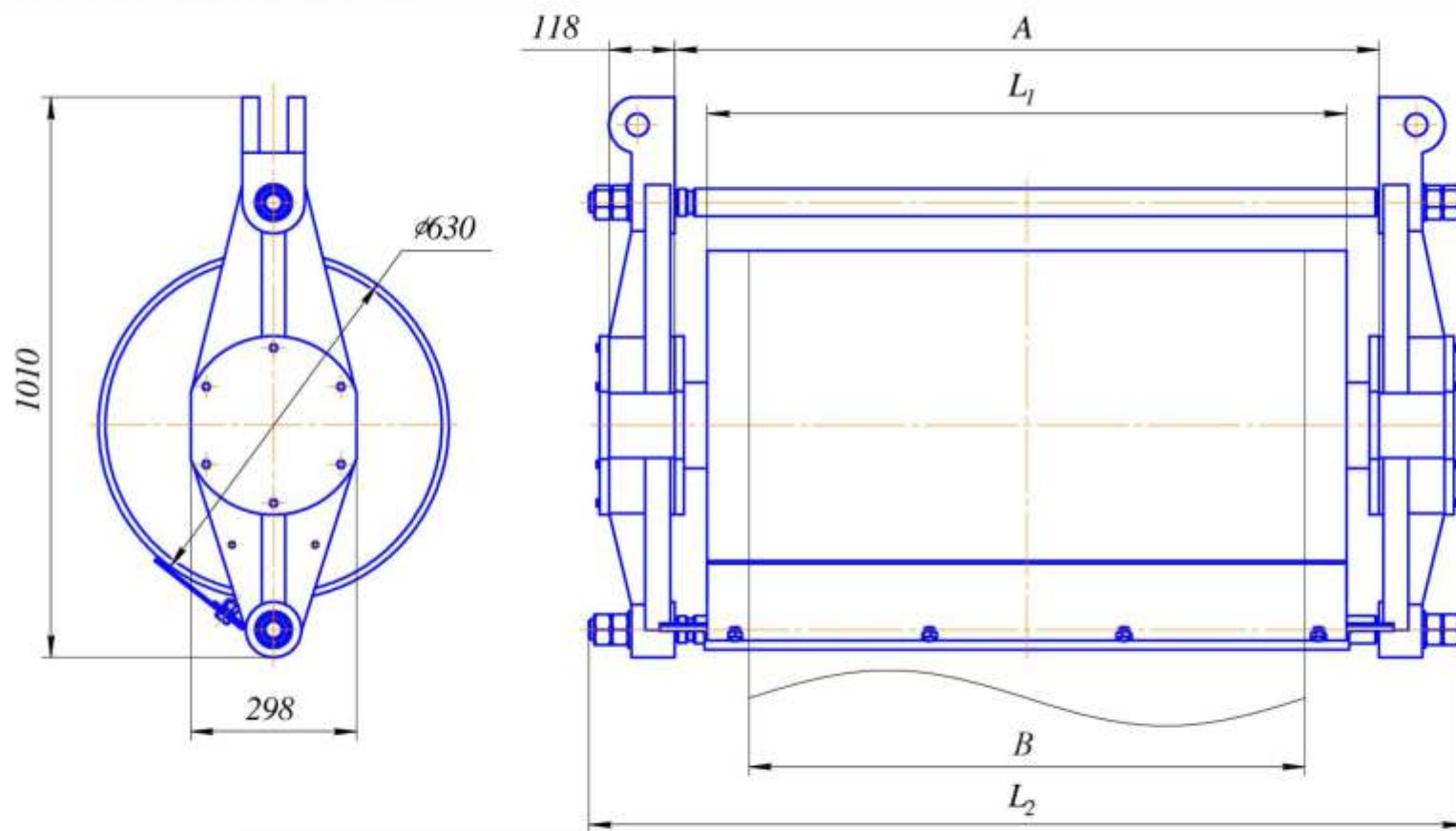

Обозначение	Размеры, мм					Масса, кг
	D	B	L ₁	L ₂	A	
БН.630.950.1200.3628	630	800	950	1376	1070	923
БН.630.1150.1400.3628	630	1000	1150	1576	1270	1040
БН.630.1350.1600.3628	630	1200	1350	1776	1470	1115

6. БАРАБАНЫ

(приводные, неприводные, натяжные,
оборотные, отклоняющие)

Барaban отклоняющий
БО.500.1220.3626

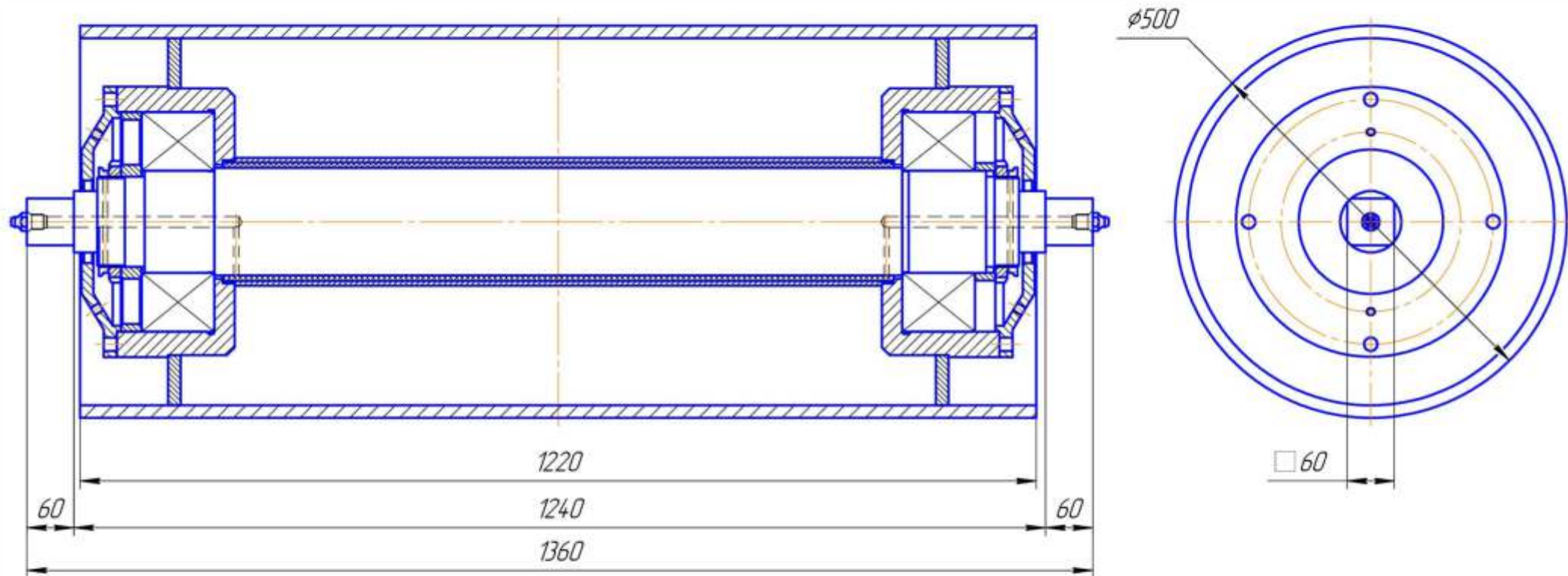

Барaban отклоняющий БО.630.1150.3528

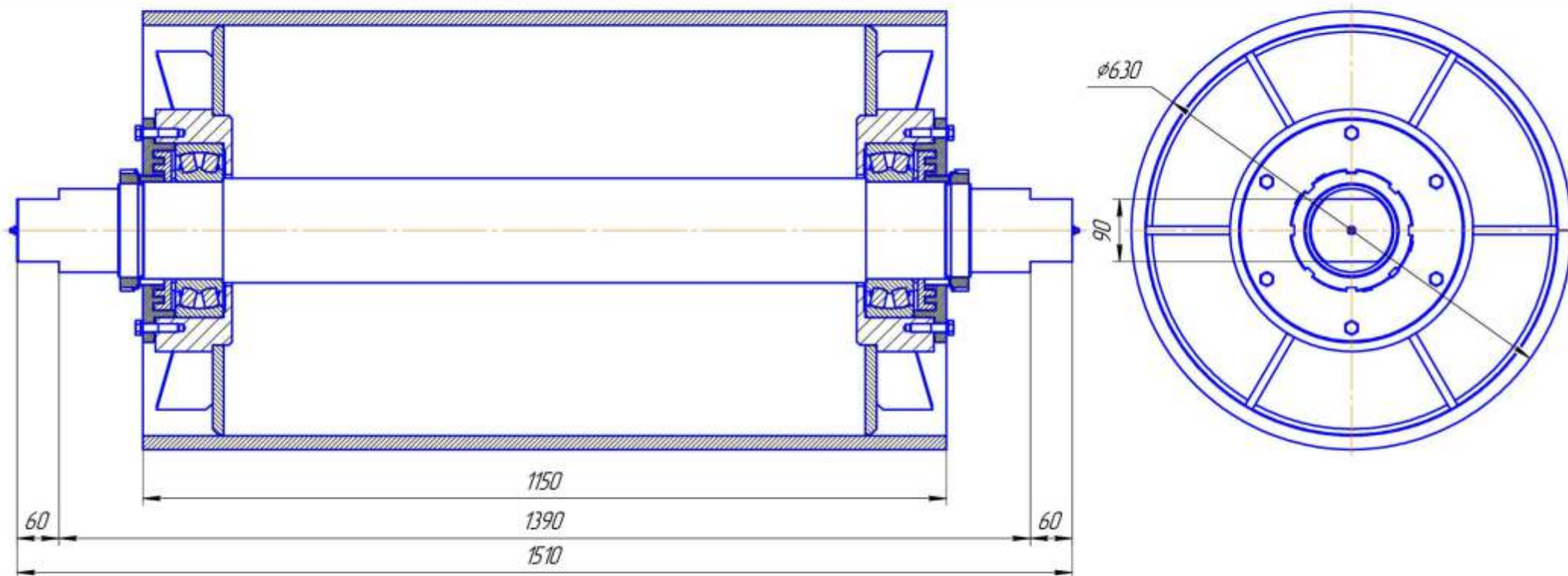

Обозначение	Размеры, мм					Масса, кг
	D	B	L ₁	L ₂	A	
БН.630.950.3628	630	800	950	1310	1290	650
БН.630.1150.3628	630	1000	1150	1510	1390	740
БН.630.1350.3628	630	1200	1350	1710	1590	830

Секция линейная СЛ.80.89.32.7,5.52.01

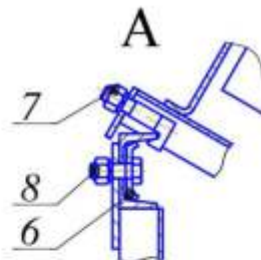
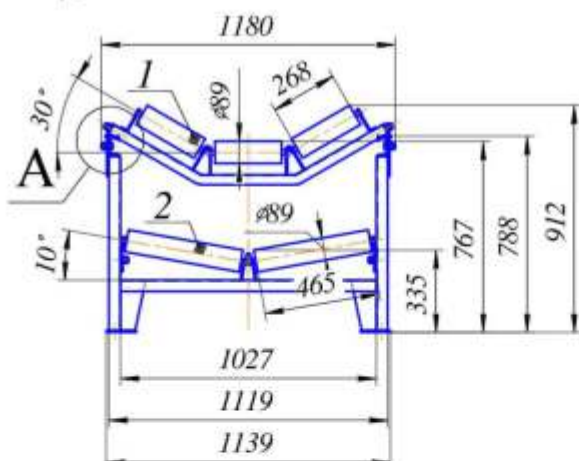
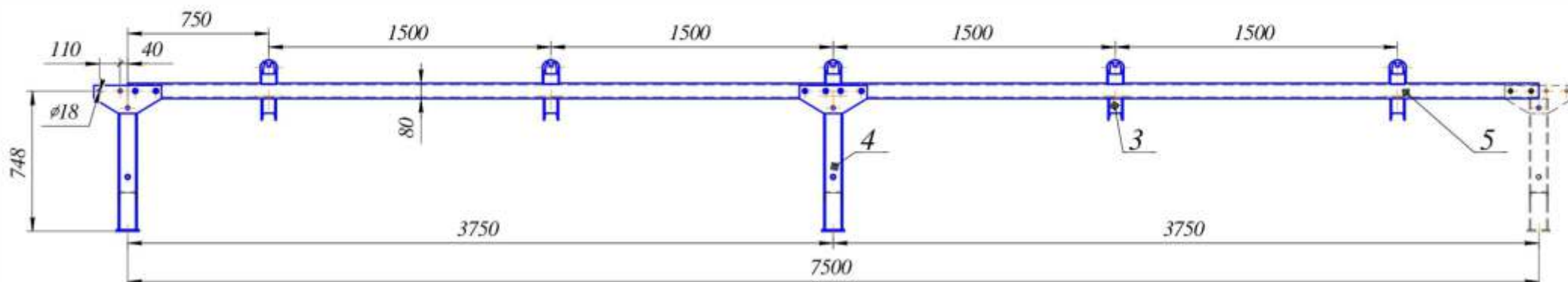

- 1 – Ролик 89×269 (D=89; L1=269; L2=298; L3=320; d=19; S=15,6)
- 2 – Ролик 89×465 (D=89; L1=465; L2=485; L3=515; d=19; S=15,6)
- 3 – Роликоопора АЖЕ6.126.084
- 4 – Стойка АЖЕ6.150.070
- 5 – Прогон АЖЕ8.144.073
- 6 – Прижим АЖЕ8.610.461
- 7 – Болт специальный АЖЕ8.926.023
- 8 – Метиз М16×45

Масса секции линейной без роликов: 250 кг.

Секция линейная СЛ.80.89.32.7,5.52.Б.01

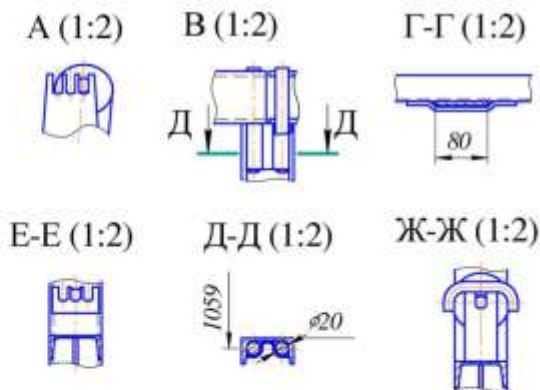
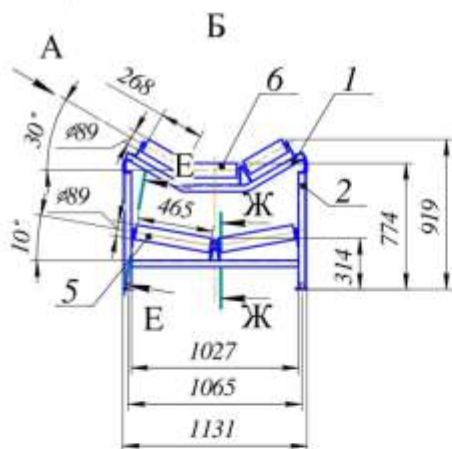
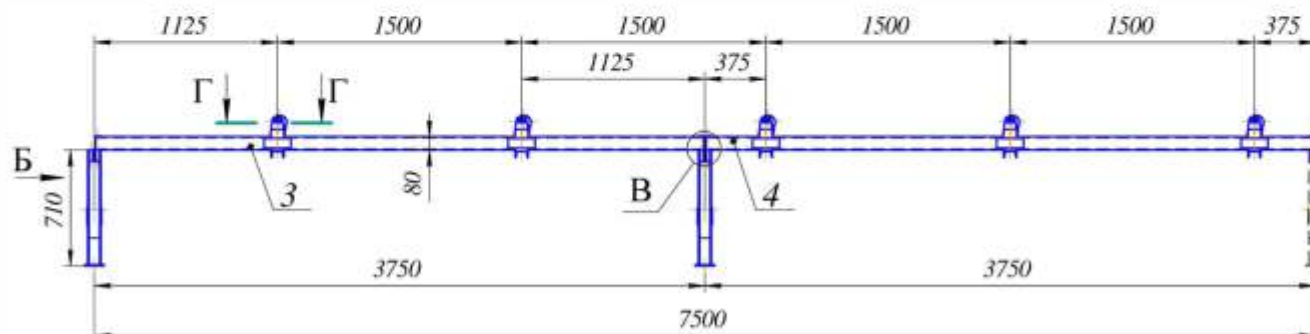

- 1 – Роликоопора АЖЕ6.126.114
- 2 – Стойка АЖЕ6.150.084
- 3 – Прогон АЖЕ6.128.105
- 4 – Прогон АЖЕ6.128.106
- 5 – Ролик 89×465 (D=89; L1=465; L2=485; L3=515; d=19; S=15,6)
- 6 – Ролик 89×269 (D=89; L1=269; L2=298; L3=320; d=19; S=15,6)

Масса секции линейной без роликов: 226 кг.

Секция линейная СЛ.100.127.32.7,5.52.01

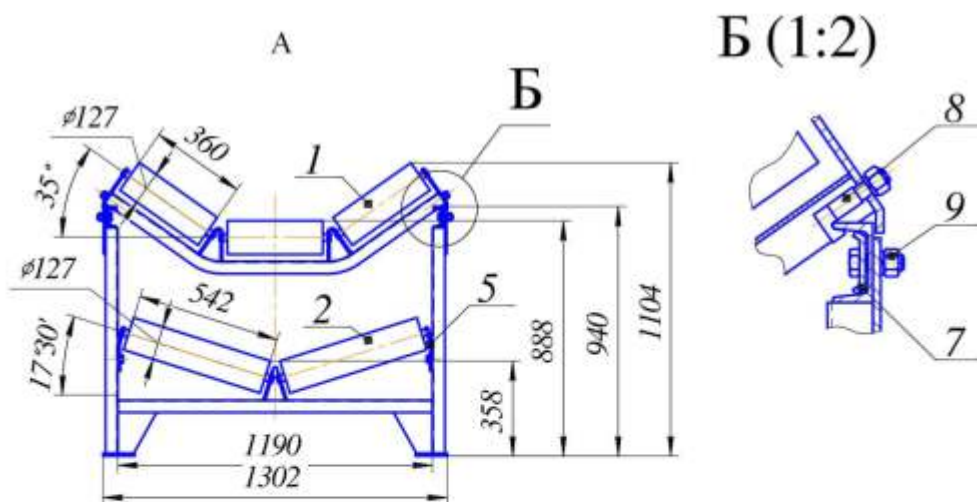
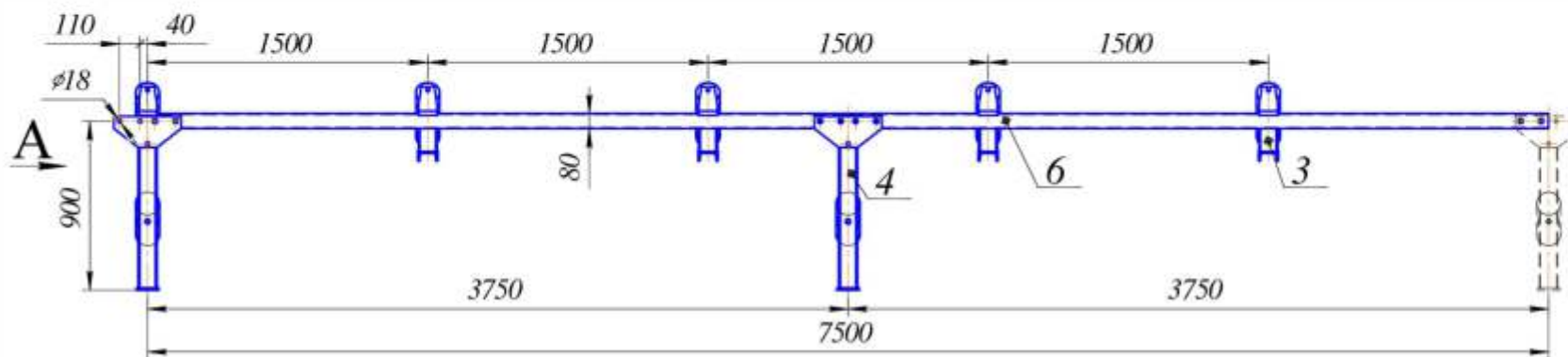

- 1 – Ролик 127×360 (D=127; L1=360; L2=396; L3=422; d=24,5; S=20)
- 2 – Ролик 127×542 (D=127; L1=542; L2=578; L3=604; d=24,5; S=20)
- 3 – Роликоопора АЖЕ6.126.073
- 4 – Стойка АЖЕ6.150.064
- 5 – Кронштейн АЖЕ8.090.194
- 6 – Прогон АЖЕ8.144.073
- 7 – Прижим АЖЕ8.610.461
- 8 – Болт специальный АЖЕ8.926.023
- 9 – Метиз М16×45

Масса секции линейной без роликов: 260 кг.

Секция линейная СЛ.100.127.32.7,5.52.Б.01

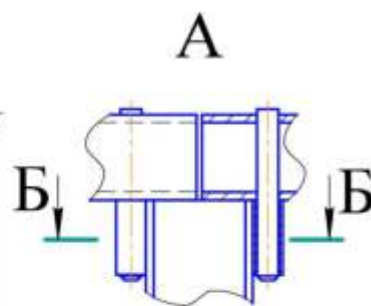
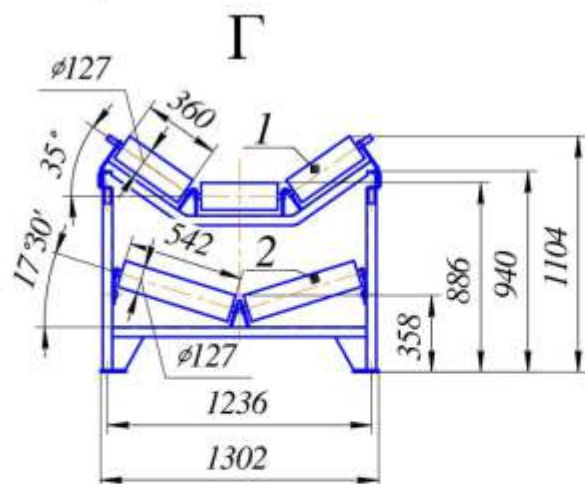
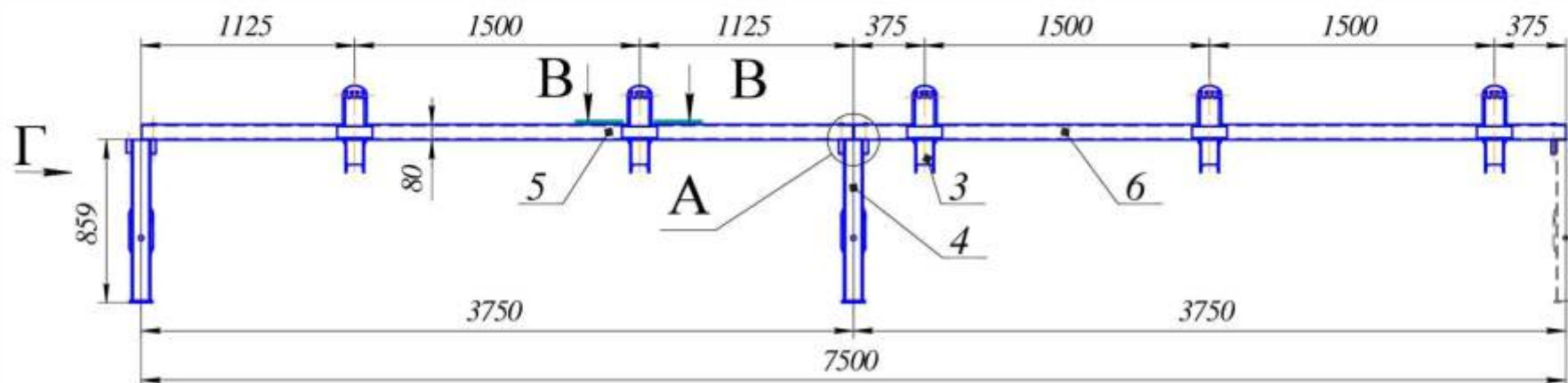

Б-Б

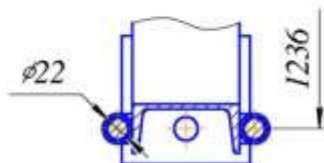

Б-Б

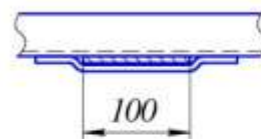

- 1 – Ролик 127×360 (D=127; L1=360; L2=396; L3=422; d=24,5; S=20)
- 2 – Ролик 127×542 (D=127; L1=542; L2=578; L3=604; d=24,5; S=20)
- 3 – Роликоопора АЖЕ6.126.139
- 4 – Стойка АЖЕ6.150.290
- 5 – Прогон АЖЕ6.128.117
- 6 – Прогон АЖЕ6.128.118

Масса секции линейной без роликов: 276 кг.

Секция линейная СЛ.100.127.32.3.Т.01

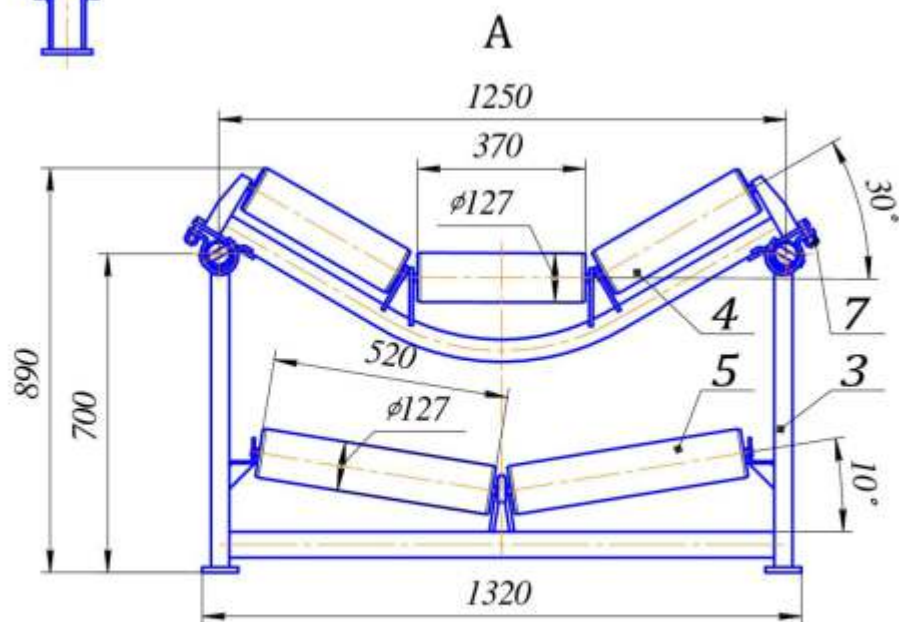
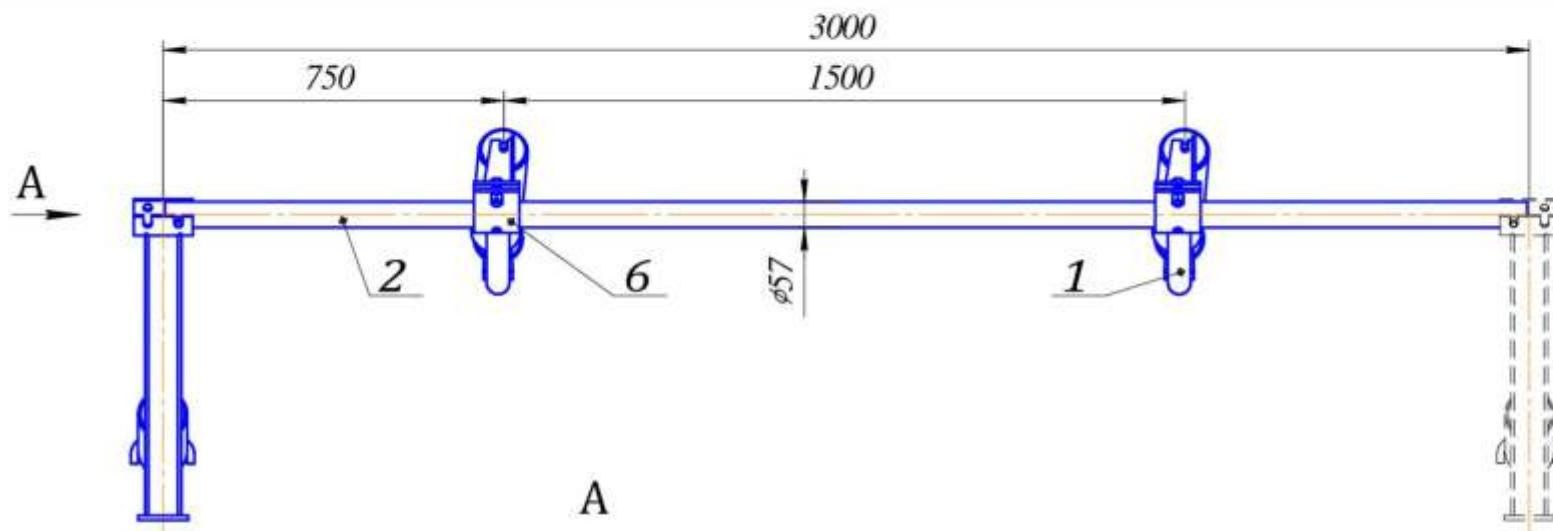

- 1 – Роликоопора АЖЕ6.126.032
- 2 – Балка АЖЕ6.128.031
- 3 – Стойка АЖЕ6.150.034
- 4 – Ролик 127×370 (D=127; L1=370; L2=387; L3=405; d=19,5; S=14)
- 5 – Ролик 127×520 (D=127; L1=520; L2=537; L3=555; d=19,5; S=14)
- 6 – Кронштейн АЖЕ8.090.114
- 7 – Метиз М16×60

Масса секции линейной без роликов: 80 кг.

Секция линейная СЛ.100.127.32.3.01, СЛ.100.127.32.6.42.01

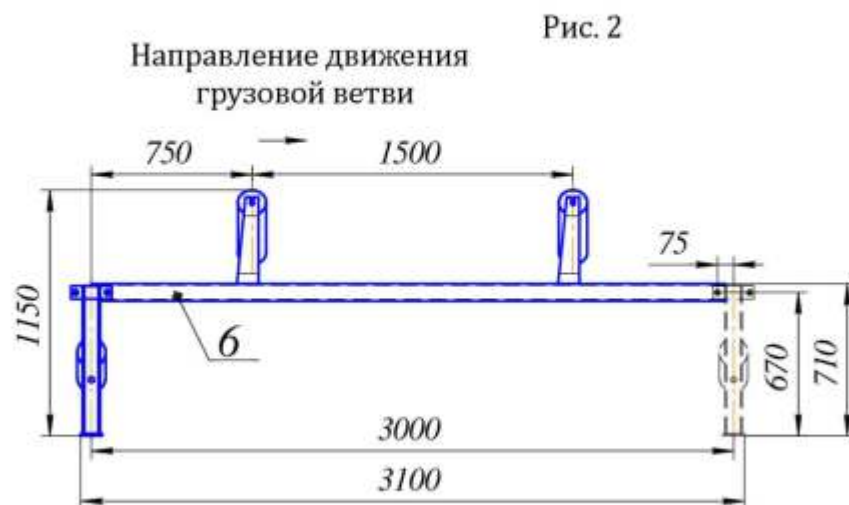
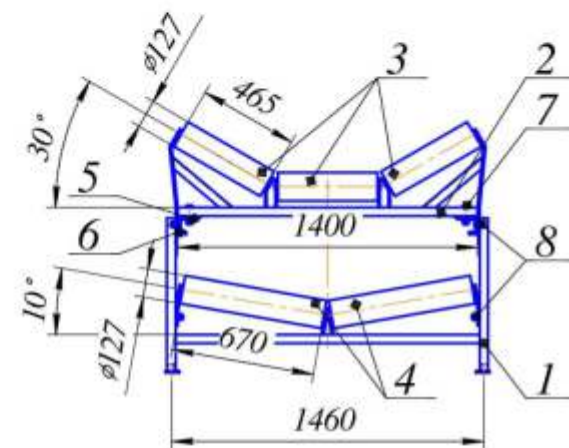
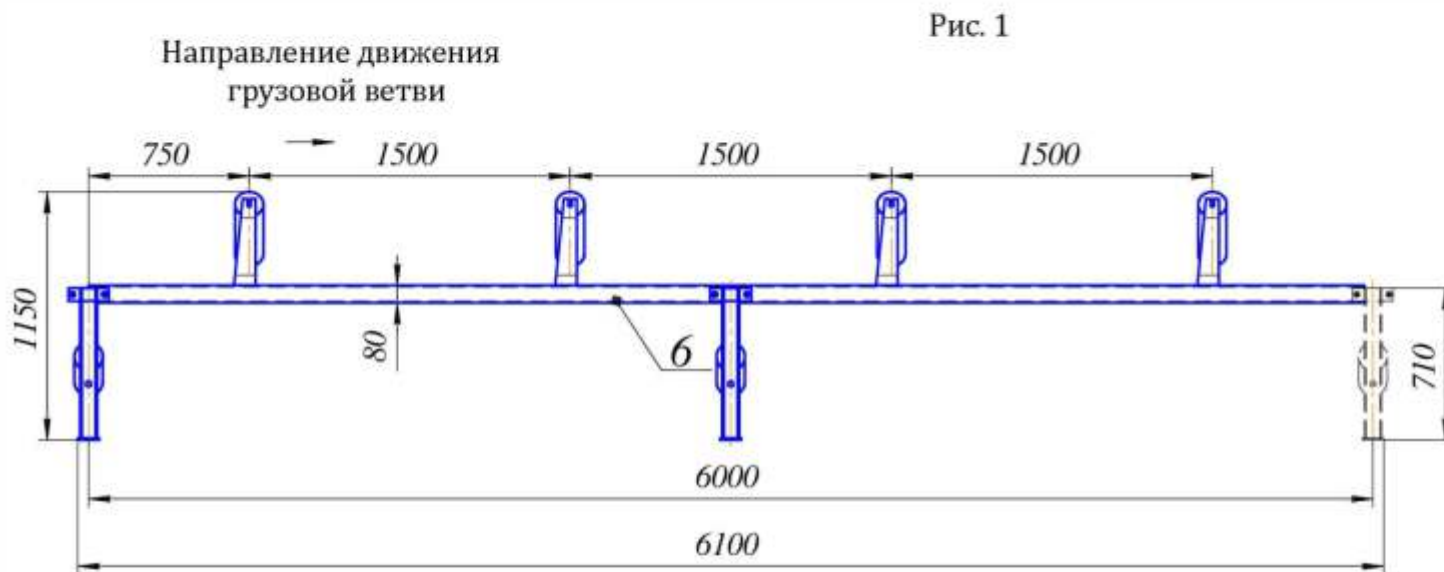

- 1 – Кронштейн ЖГИП.745236.001
- 2 – Роликоопора ЖГИП.304129.003
- 3 – Ролик 127×465 (D=127; L1=465; L2=473; L3=491; d=20; S=14)
- 4 – Ролик 127×670 (D=127; L1=670; L2=678; L3=696; d=20; S=14)
- 5 – Прижим ЖГИП.745236.002
- 6 – Прогон ЖГИП.746.212.042 (3 м.)
или Прогон ЖГИП.746213.004 (6 м.)
- 7 – Метиз M20×80
- 8 – Метиз M20×40

Масса секции линейной без роликов: 3 м – 116 кг.; 6 м – 231 кг.

Секция линейная СЛ.100.127.33.2,5.01

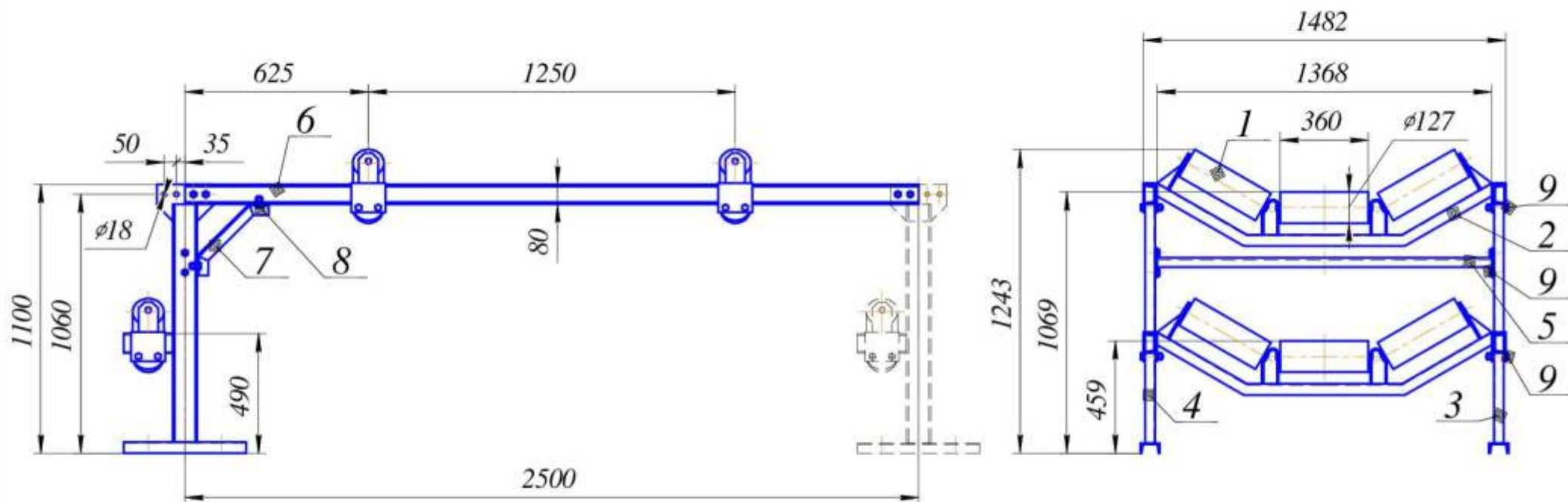

- 1 – Ролик 127×360 (D=127; L1=360; L2=370; L3=394; d=26; S=20)
- 2 – Роликоопора АЖЕ6.126.082
- 3 – Стойка АЖЕ6.150.068
- 4 – Стойка АЖЕ6.150.068-01
- 5 – Стяжка АЖЕ6.427.026
- 6 – Прогон АЖЕ8.144.079
- 7 – Подкос АЖЕ8.620.084
- 8 – Метиз М16×35
- 9 – Метиз М16×80

Масса секции линейной без роликов: 150 кг.

Секция линейная СЛ.120.159.33.2,5.01

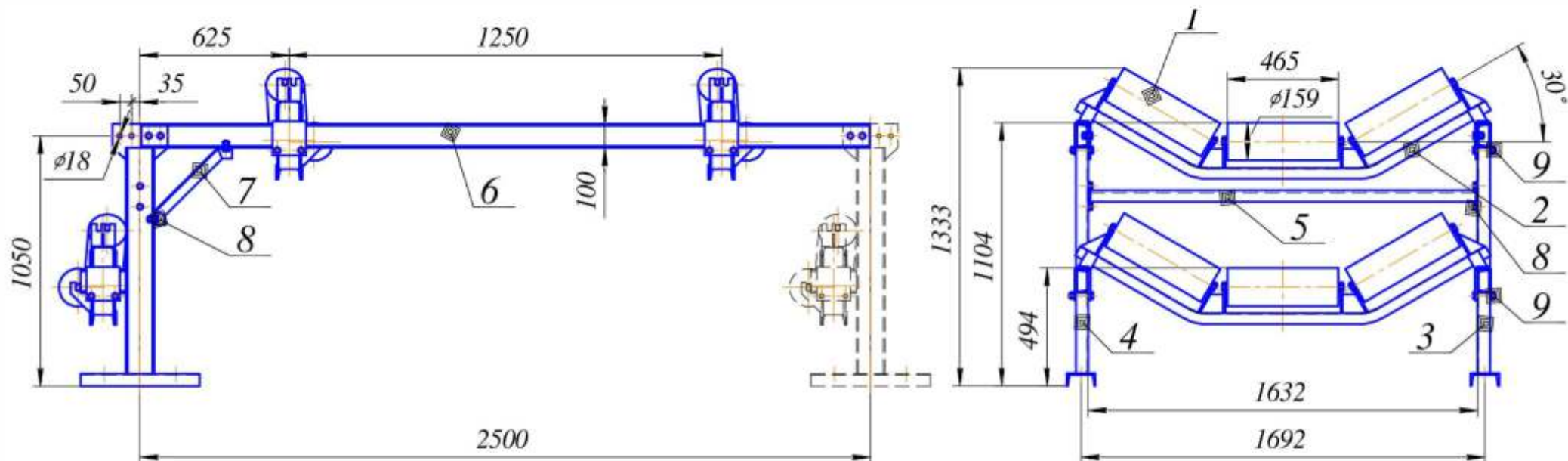

- 1 – Ролик 159×465 (D=159; L1=465; L2=484; L3=510; d=30; S=18)
- 2 – Роликоопора АЖЕ6.126.083
- 3 – Стойка АЖЕ6.150.069
- 4 – Стойка АЖЕ6.150.069-01
- 5 – Стяжка АЖЕ6.427.027
- 6 – Прогон АЖЕ8.144.080
- 7 – Подкос АЖЕ8.620.085
- 8 – Метиз М16×35
- 9 – Метиз М16×90

Масса секции линейной без роликов: 185 кг.

Секция линейная СЛ.120.127.32.7,5.52.01

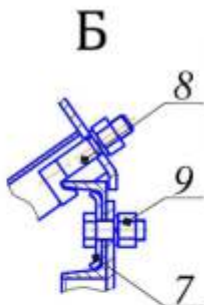
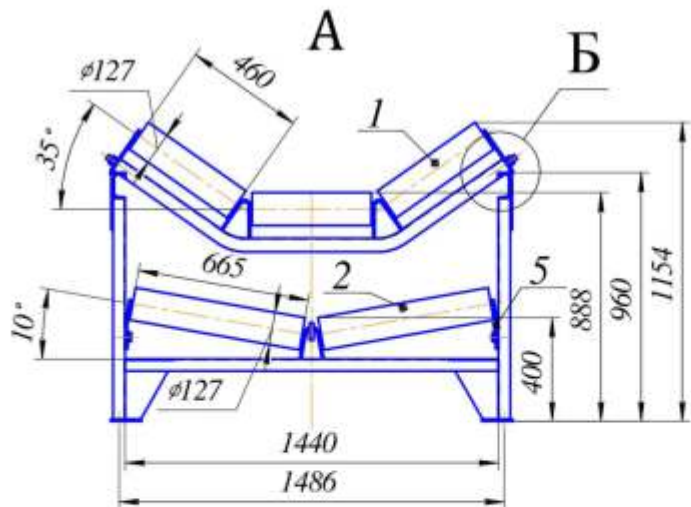
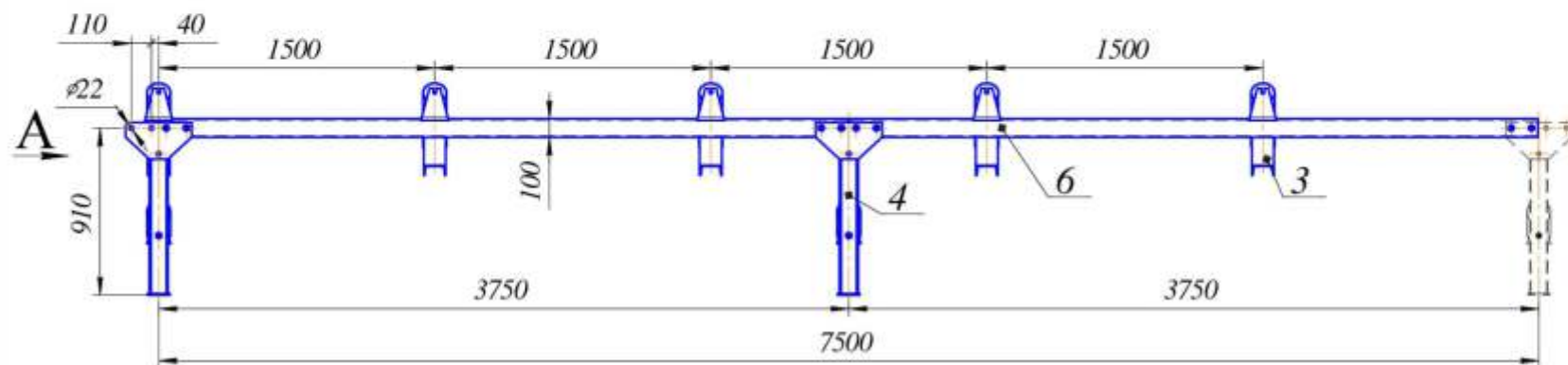

- 1 – Ролик 127×460 (D=127; L1=460; L2=470; L3=490; d=28; S=14)
- 2 – Ролик 127×665 (D=127; L1=665; L2=675; L3=695; d=28; S=14)
- 3 – Роликоопора АЖЕ6.126.072
- 4 – Стойка АЖЕ6.150.063
- 5 – Кронштейн АЖЕ8.090.190
- 6 – Прогон АЖЕ8.144.072
- 7 – Прижим АЖЕ8.604.137
- 8 – Болт специальный АЖЕ8.926.022
- 9 – Метиз М20×45

Масса секции линейной без роликов: 356 кг.

**Секция линейная
СЛ.120.159.33.2,5.01**

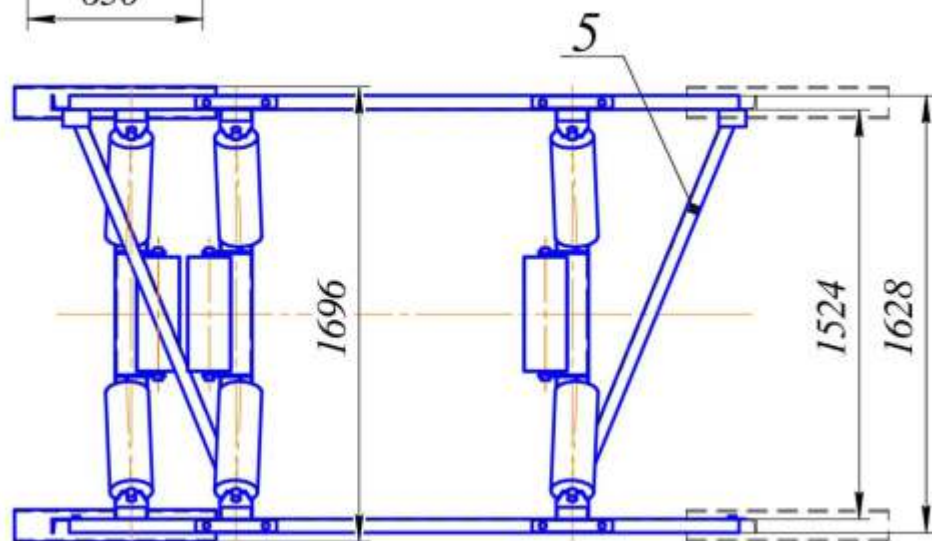
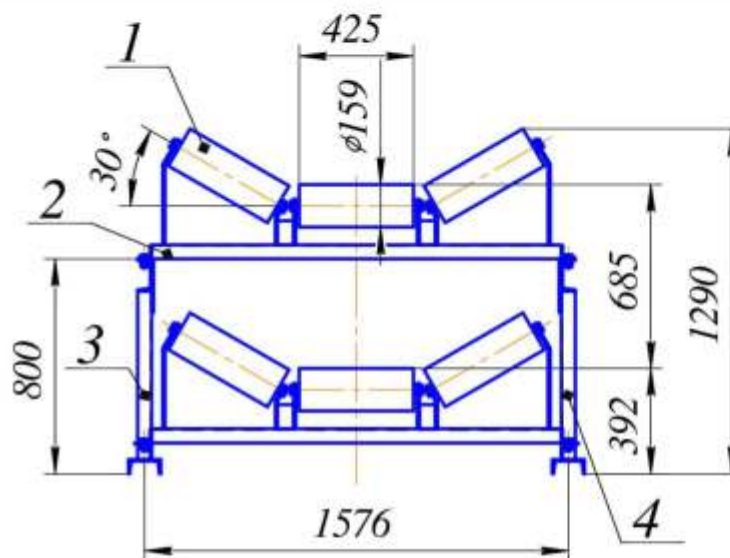
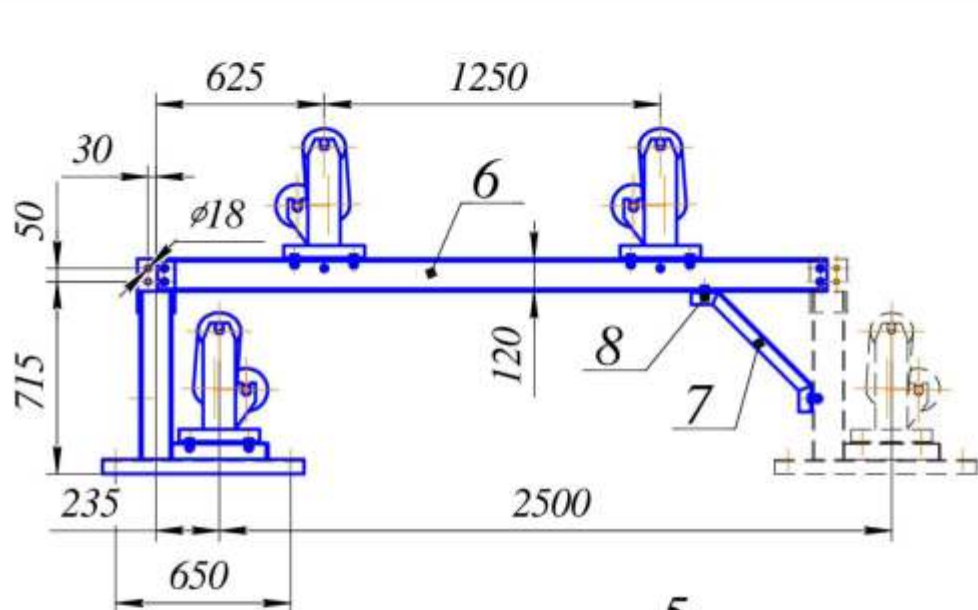

- 1 – Ролик 159×425 (D=159; L1=425; L2=452; L3=492; d=34,5; S=29)
- 2 – Роликоопора АЖЕ6.126.091
- 3 – Стойка АЖЕ6.150.078
- 4 – Стойка АЖЕ6.150.078-01
- 5 – Связь АЖЕ6.427.031
- 6 – Прогон АЖЕ8.144.101
- 7 – Подкос АЖЕ8.620.098
- 8 – Метиз М16×40

Масса секции линейной без роликов: 210 кг.

Секция линейная СЛ.120.127.32.3.П.01

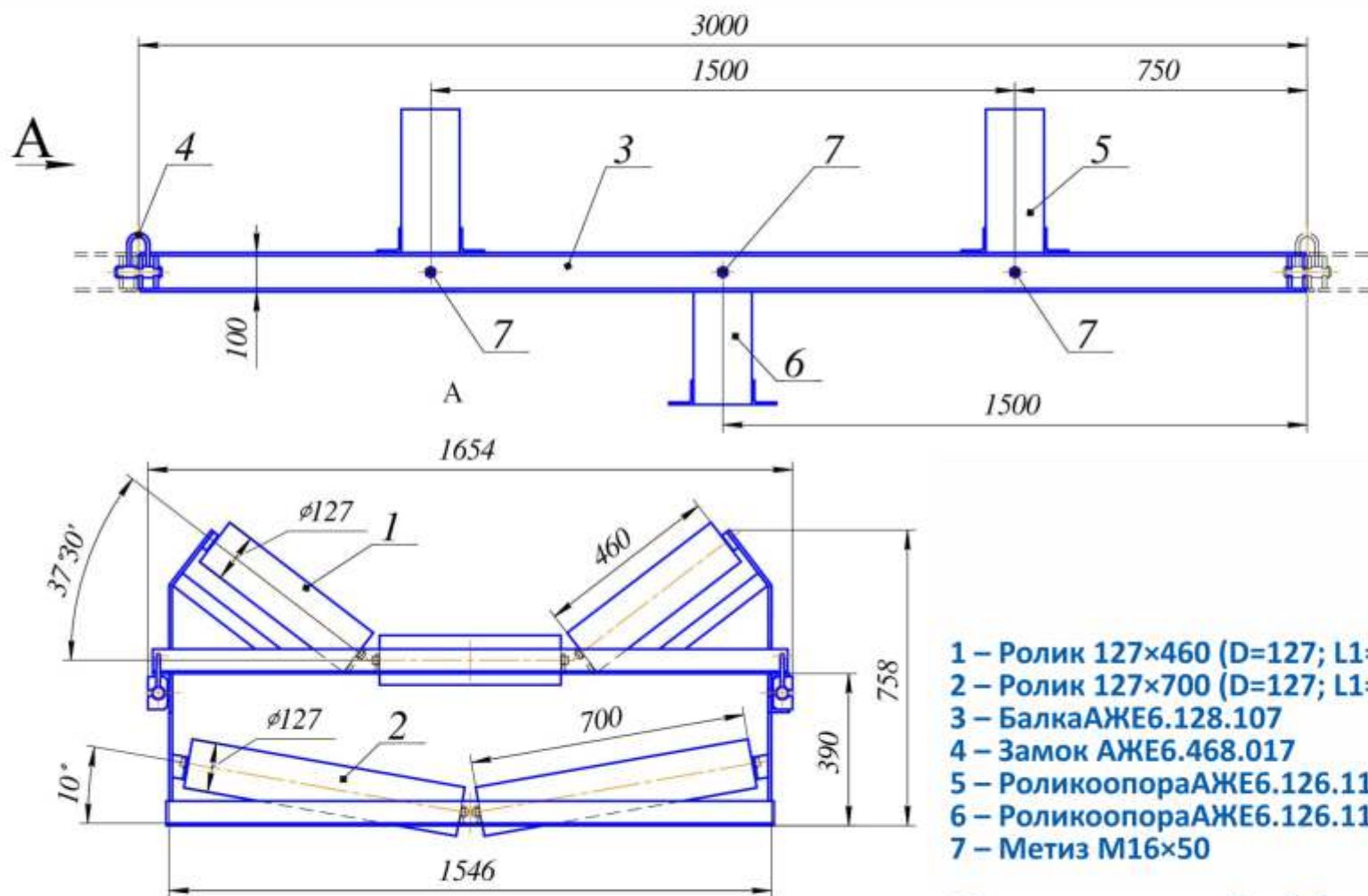

- 1 – Ролик 127×460 (D=127; L1=460; L2=473; L3=497; d=25; S=18)
- 2 – Ролик 127×700 (D=127; L1=700; L2=718; L3=742; d=25; S=18)
- 3 – Балка АЖЕ6.128.107
- 4 – Замок АЖЕ6.468.017
- 5 – Роликоопора АЖЕ6.126.115
- 6 – Роликоопора АЖЕ6.126.116
- 7 – Метиз М16×50

Масса секции линейной без роликов: 161 кг.

Секция линейная СЛ.120.159.3.32.ТБ.01

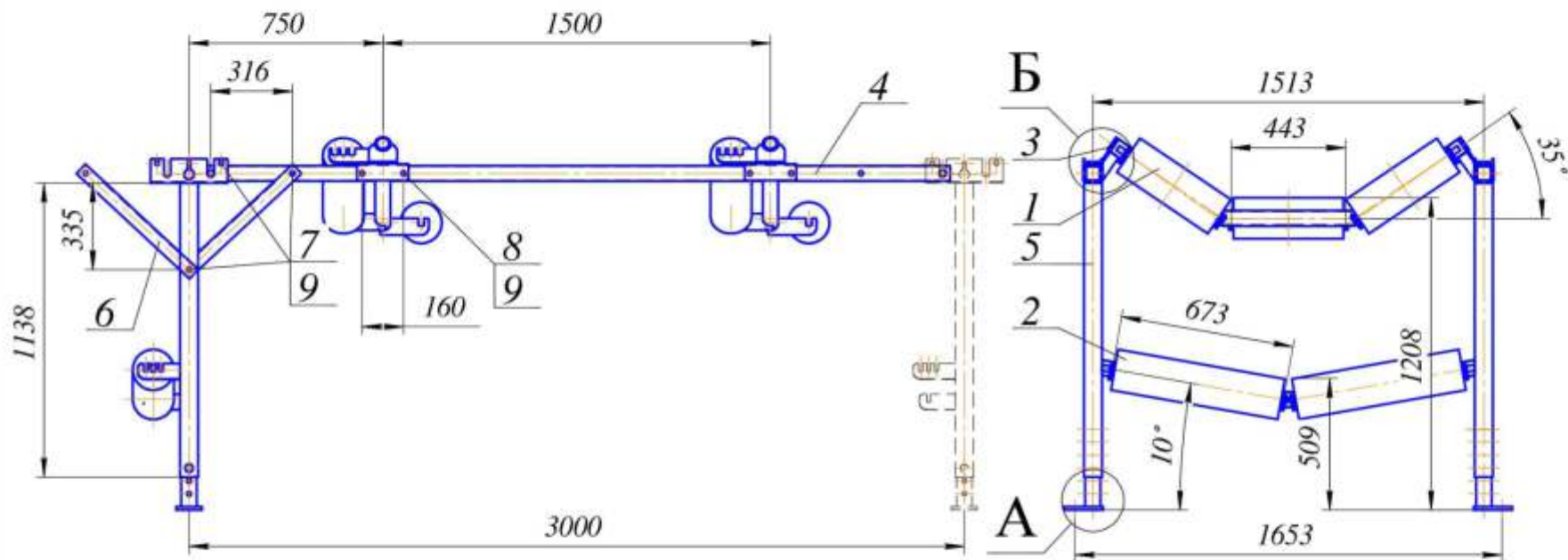

Ролик верхний

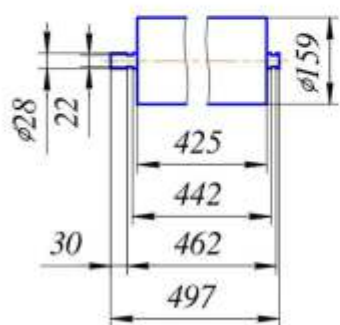

Ролик нижний

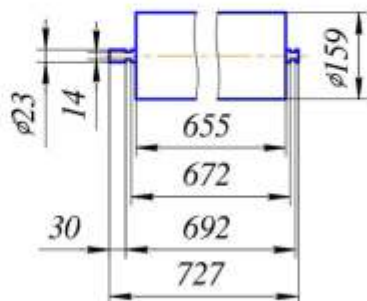

А

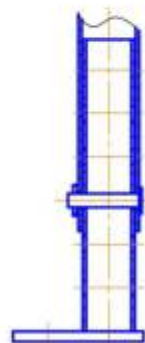

Б



- 1 – Ролик 159×425
- 2 – Ролик 159×655
- 3 – Роликоопора АЖЕ6.126.118
- 4 – Прогон АЖЕ6.128.110
- 5 – Стойка АЖЕ6.150.087
- 6 – Подкос АЖЕ8.620/098
- 7 – Палец АЖЕ8.310.234
- 8 – Палец АЖЕ8.310.235
- 9 – Штифт игольчатый d=4 DIN11024

Масса секции линейной без роликов: 125 кг.

Секция линейная СЛ.120.159.3.32.ТБ.01

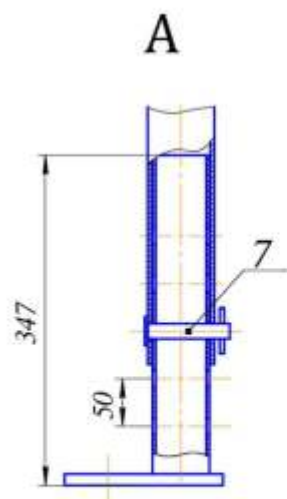
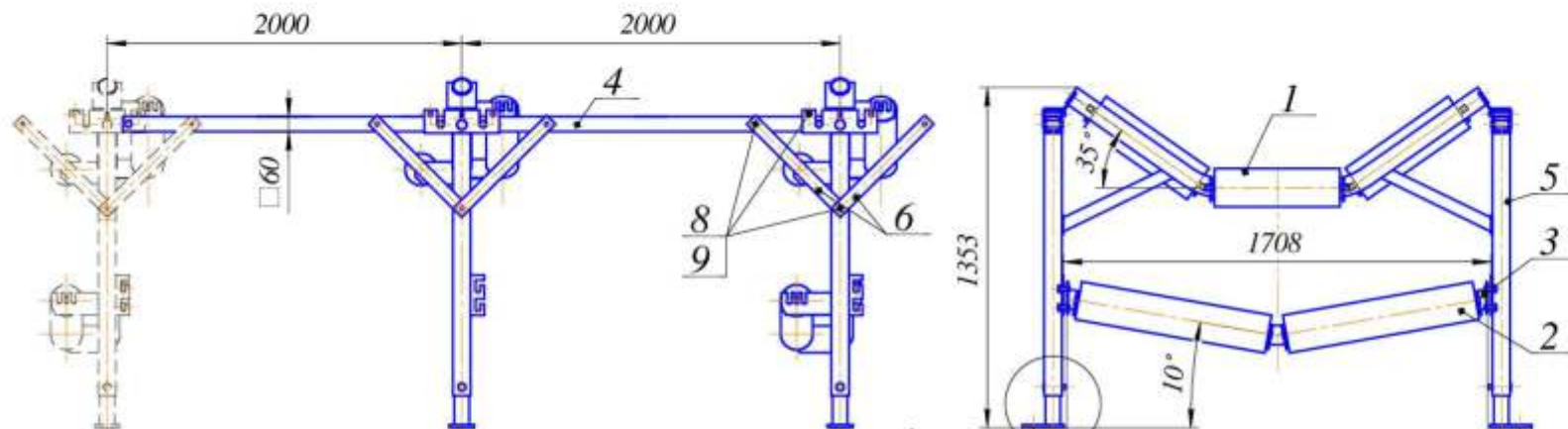

- 1 – Ролик 159×498
- 2 – Ролик 159×764
- 3 – Роликоопора АЖЕ6.126.117
- 4 – Прогон АЖЕ6.128.109
- 5 – Стойка АЖЕ6.150.085
- 6 – Пластина АЖЕ8.610.724
- 7 – Ось АЖЕ8.310.230
- 8 – Ось АЖЕ8.310.230-01
- 9 – Штифт игольчатый d=4 DIN11024

Масса секции линейной без роликов: 200 кг.

Секция переходная

СП.100.127.32.22,5.157.01

для секции линейной СЛ.100.127.32.7,5.52.01

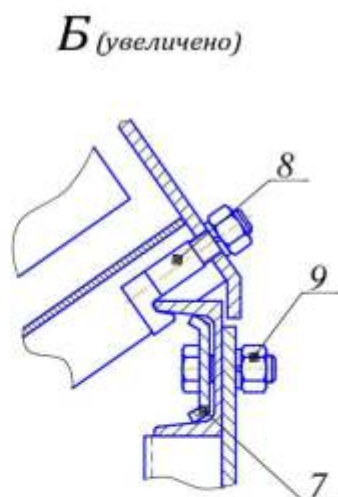
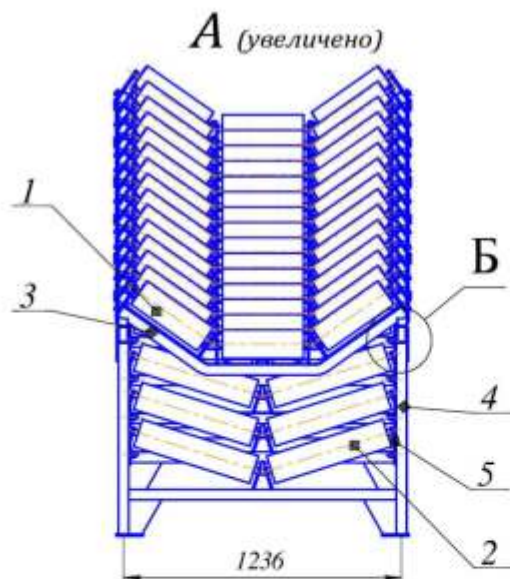
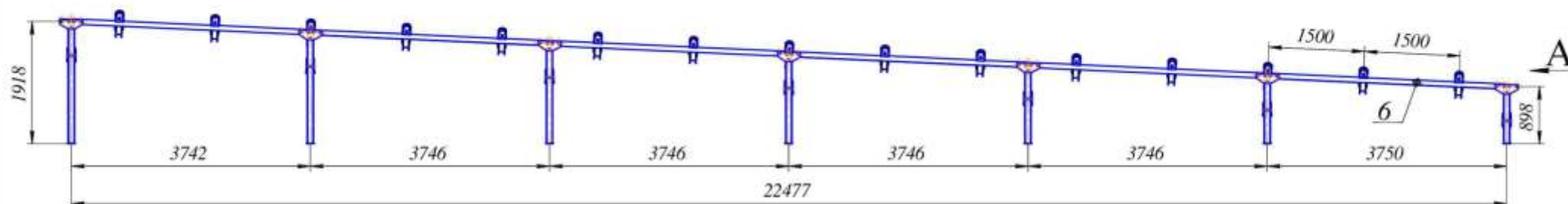

- 1 – Ролик 127×360 (D=127; L1=360; L2=396; L3=422; d=24,5; S=20)
- 2 – Ролик 127×542 (D=127; L1=542; L2=578; L3=604; d=24,5; S=20)
- 3 – Роликоопора АЖЕ6.126.073
- 4 – Стойка АЖЕ6.150.064-01...-07
- 5 – Кронштейн АЖЕ8.090.194
- 6 – Прогон АЖЕ8.144.073
- 7 – Прижим АЖЕ8.610.461
- 8 – Болт специальный АЖЕ8.926.023
- 9 – Метиз М16×45

Масса секции переходной без роликов: 940 кг.

Секция переходная
СП.100.127.32.21.148.Т.01
для секции линейной СЛ.100.127.32.3.Т.01

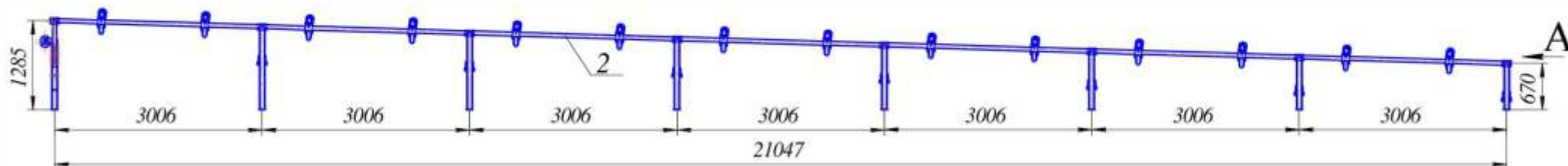

A (увеличено)

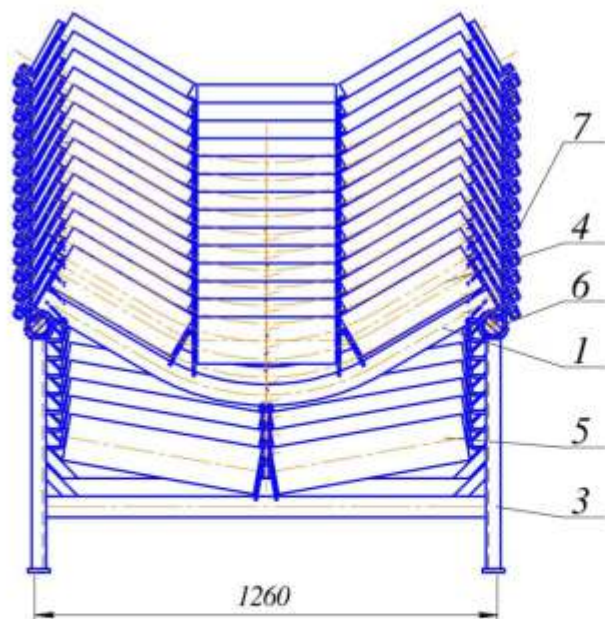

- 1 – Роликоопора АЖЕ6.126.032
- 2 – Балка АЖЕ6.128.031
- 3 – Стойка АЖЕ6.150.034-01...08
- 4 – Ролик 127×370 (D=127; L1=370; L2=387; L3=405; d=19,5; S=14)
- 5 – Ролик 127×520 (D=127; L1=520; L2=537; L3=555; d=19,5; S=14)
- 6 – Кронштейн АЖЕ8.090.114
- 7 – Метиз М16×60

Масса секции линейной без роликов: 599 кг.

Секция телескопа СТ.100.127.222.2.Р.01

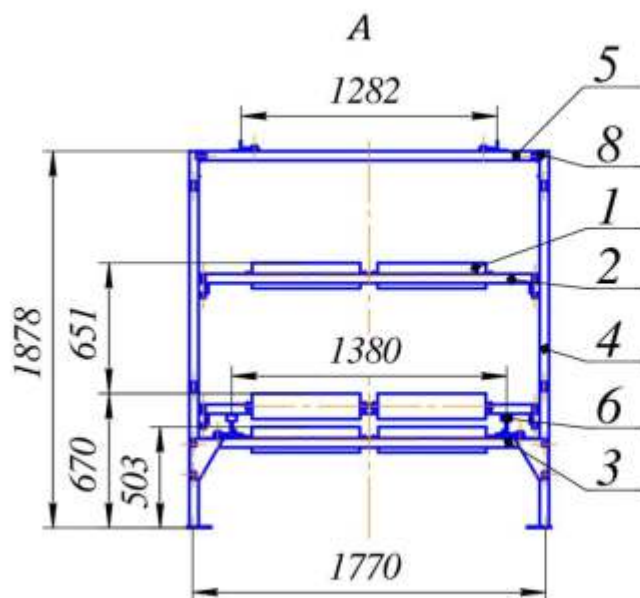
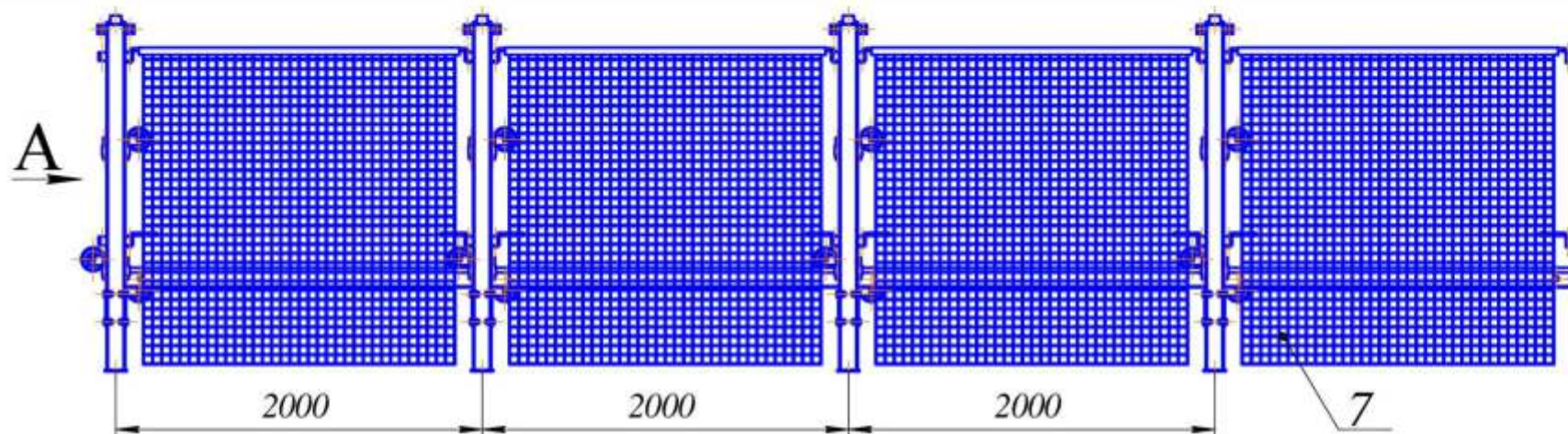

- 1 – Ролик 127×542
- 2 – Роликоопора АЖЕ6.126.123
- 3 – Роликоопора АЖЕ6.126.126
- 4 – Стойка АЖЕ6.150.093
- 5 – Связь АЖЕ6.128.112
- 6 – Рельс Р24
- 7 – Ограждение АЖЕ6.439.002
- 8 – Метиз М16×45

Масса секции телескопа без роликов: 1050 кг.

Секция телескопа СТ.100.127.3222.3.22.Т2Ш.01

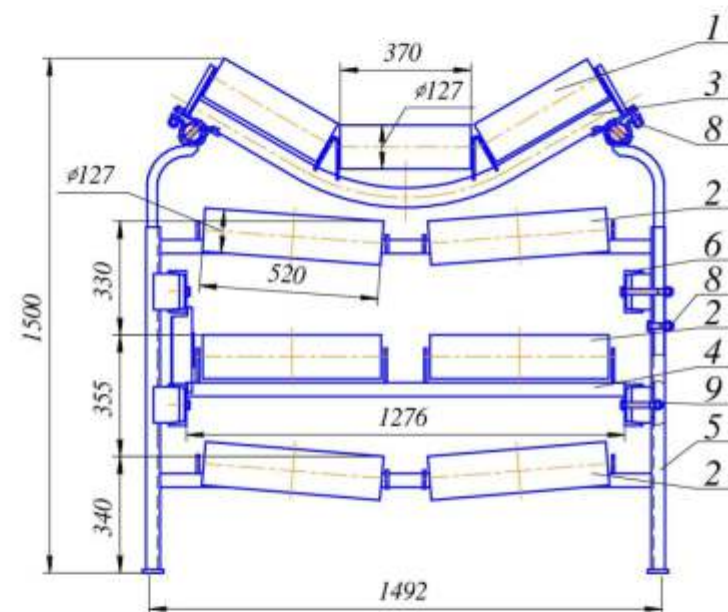
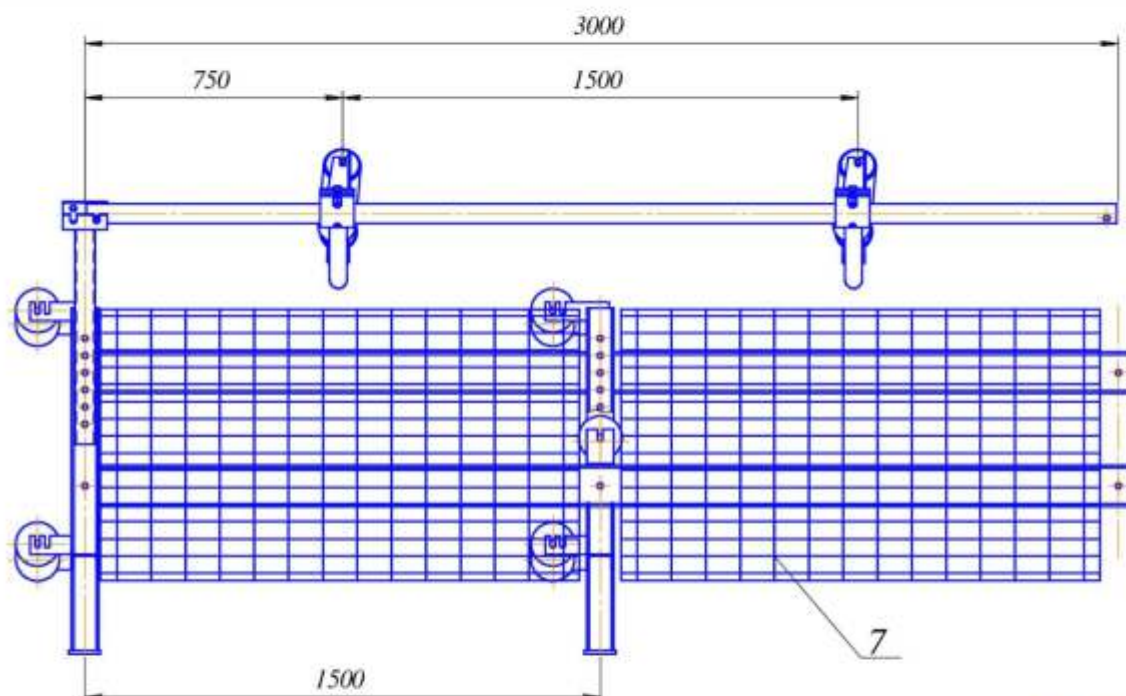

- 1 – Ролик 127×370
- 2 – Ролик 127×520
- 3 – Роликоопора АЖЕ6.126.032
- 4 – Роликоопора АЖЕ6.126.033
- 5 – Стойка АЖЕ6.150.051
- 6 – Рельс
- 7 – Ограждение АЖЕ6.439.003
- 8 – Метиз М16×60
- 9 – Метиз М16×110

Масса секции телескопа без роликов: 382 кг.

Секция телескопа СТ.100.127.3222.3.P.01

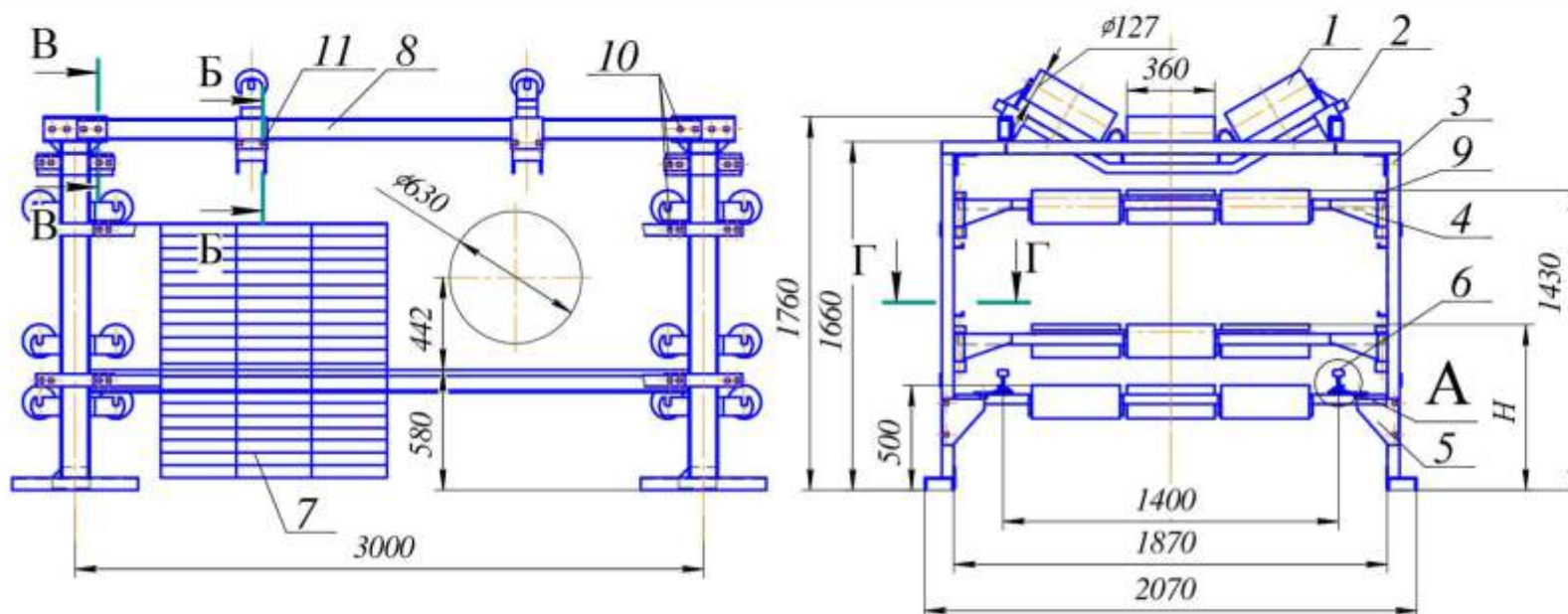

Б-Б В-В Г-Г



А(1:5)

Варианты крепления рельс Р24



Схема заводки ленты А



Схема заводки ленты Б

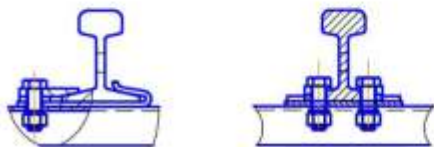
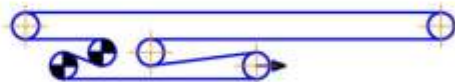

Обозначение	Н, мм	Схема
СТ.100.127.3222.3.P.01	790	А
СТ.100.127.3222.3.P.01-01	1200	Б

- 1 – Ролик 127×360
- 2 – Стойка АЖЕ6.150.112
- 3 – Роликоопора АЖЕ6.126.152
- 4 – Роликоопора АЖЕ6.126.153
- 5 – Роликоопора АЖЕ6.126.154
- 6 – Рельс Р24
- 7 – Ограждение АЖЕ6.439.004
- 8 – Прогон АЖЕ 8.144.149
- 9 – Палец 8.310.242
- 10 – Метиз М16×45
- 11 – Метиз М16×85

Масса секции телескопа без роликов: 420 кг.

10. РОЛИКОПОРЫ

Роликоопора
АЖЕ6.126.032

для секции линейной СЛ.100.127.32.3.Т.01

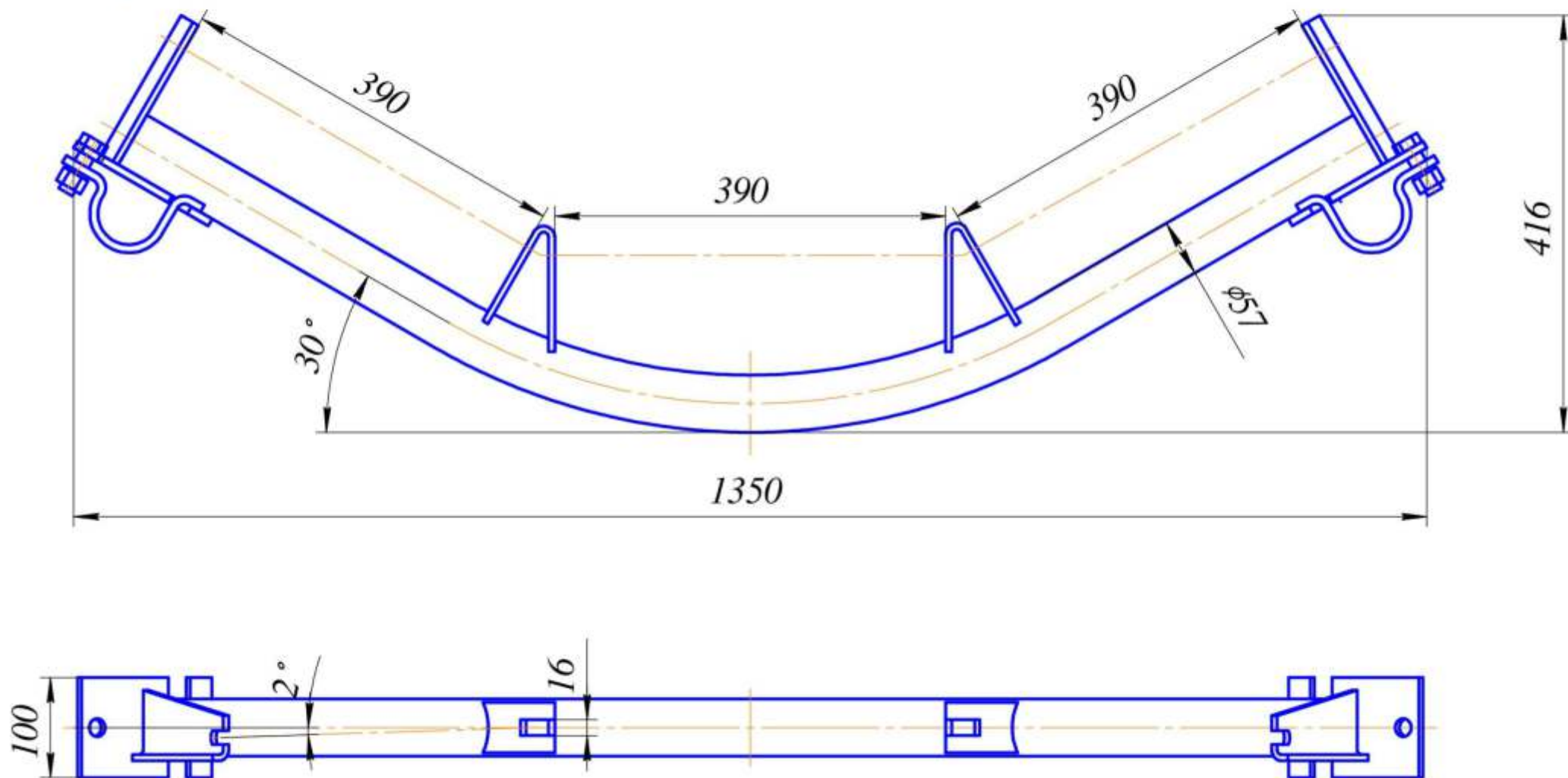

Масса роликоопоры 11 кг.

10. РОЛИКОПОРЫ

Роликоопора

ЖГИП.304129.003

для секции линейной СЛ.100.127.32.3.01, СЛ.100.127.32.6.42.01

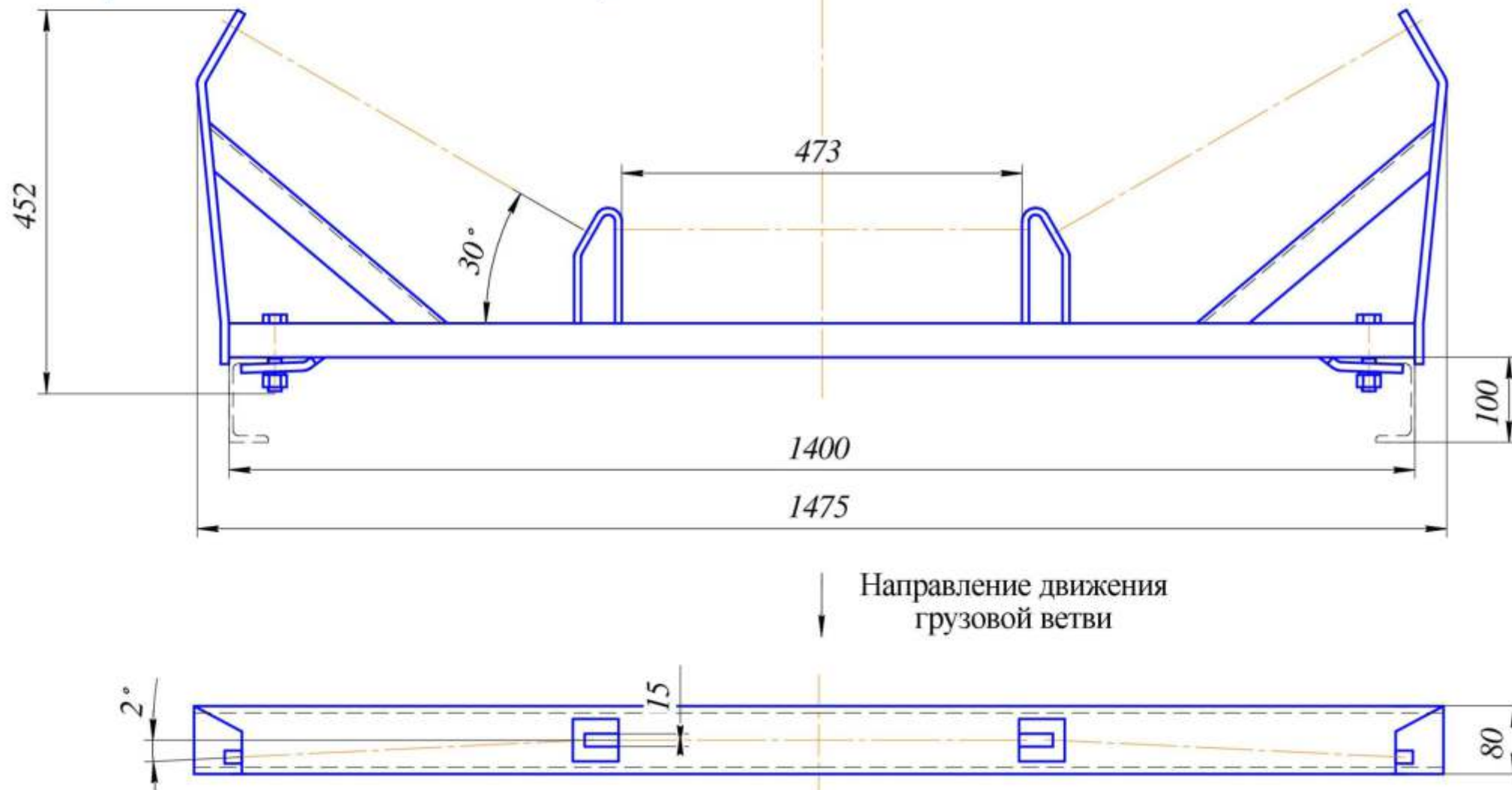

Масса роликоопоры 17 кг.

Роликоопора АЖЕ6.126.082

для секции линейной СЛ.100.127.33.2,5.01

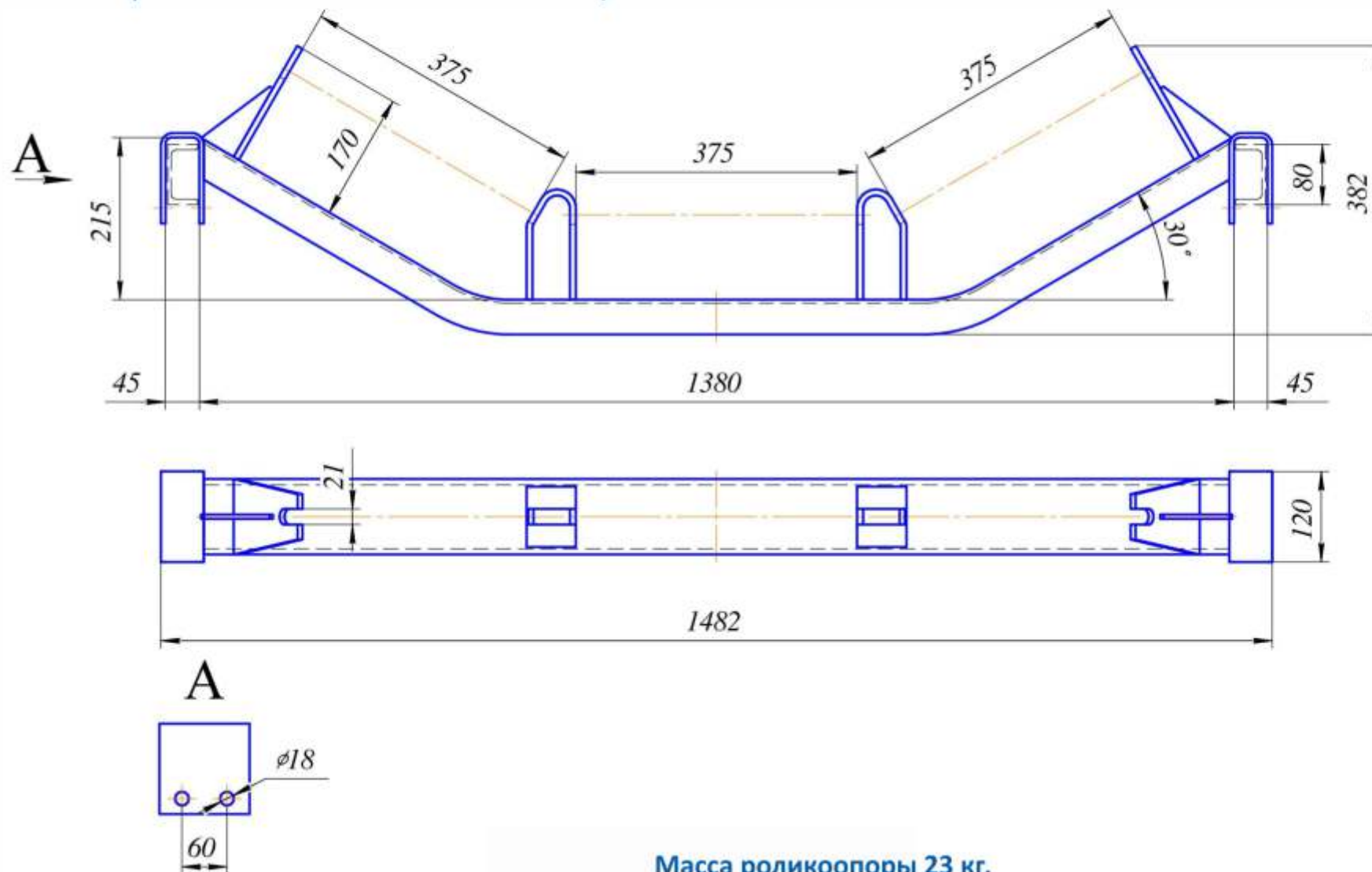

Масса роликоопоры 23 кг.

10. РОЛИКОПОРЫ

Роликоопора
АЖЕ6.126.083

для секции линейной СЛ.120.159.33.2,5.01

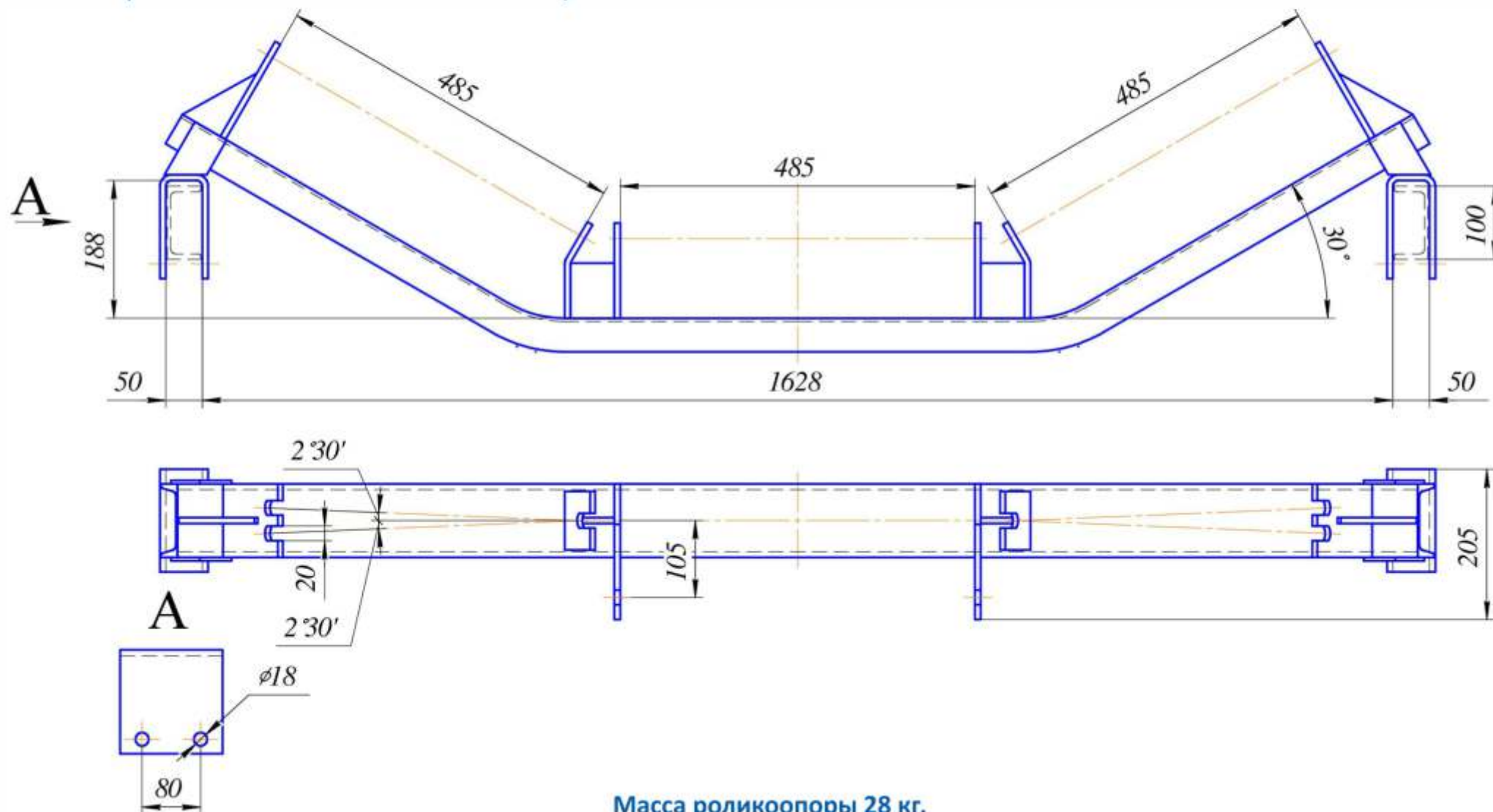

Масса роликоопоры 28 кг.

10. РОЛИКОПОРЫ

Роликоопора
АЖЕ6.126.084

для секции линейной СЛ.80.89.32.7,5.52.01

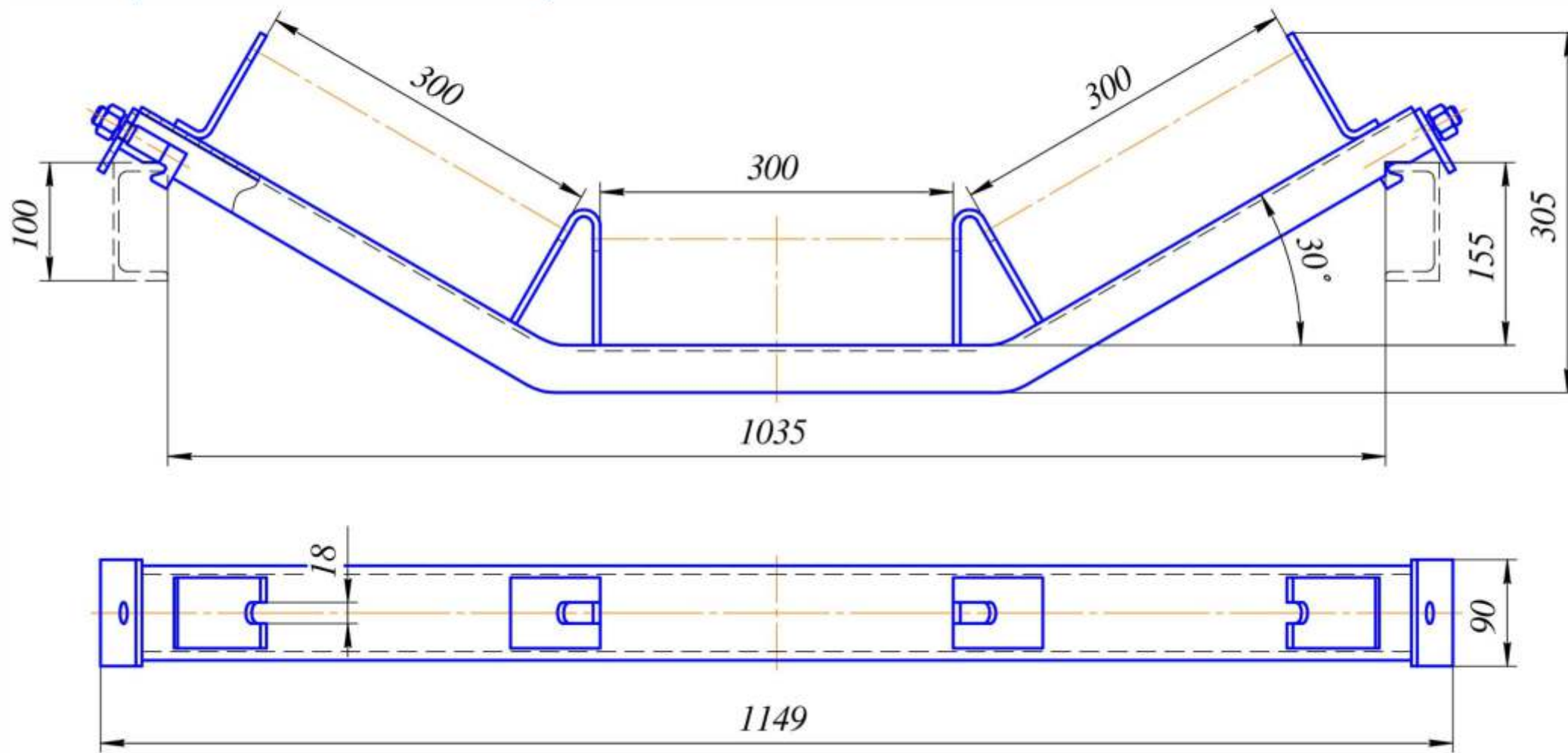

Масса роликоопоры 12 кг.

10. РОЛИКООПОРЫ

Роликоопора
АЖЕ6.126.073

для секции линейной СЛ.100.127.32.7,5.52.01

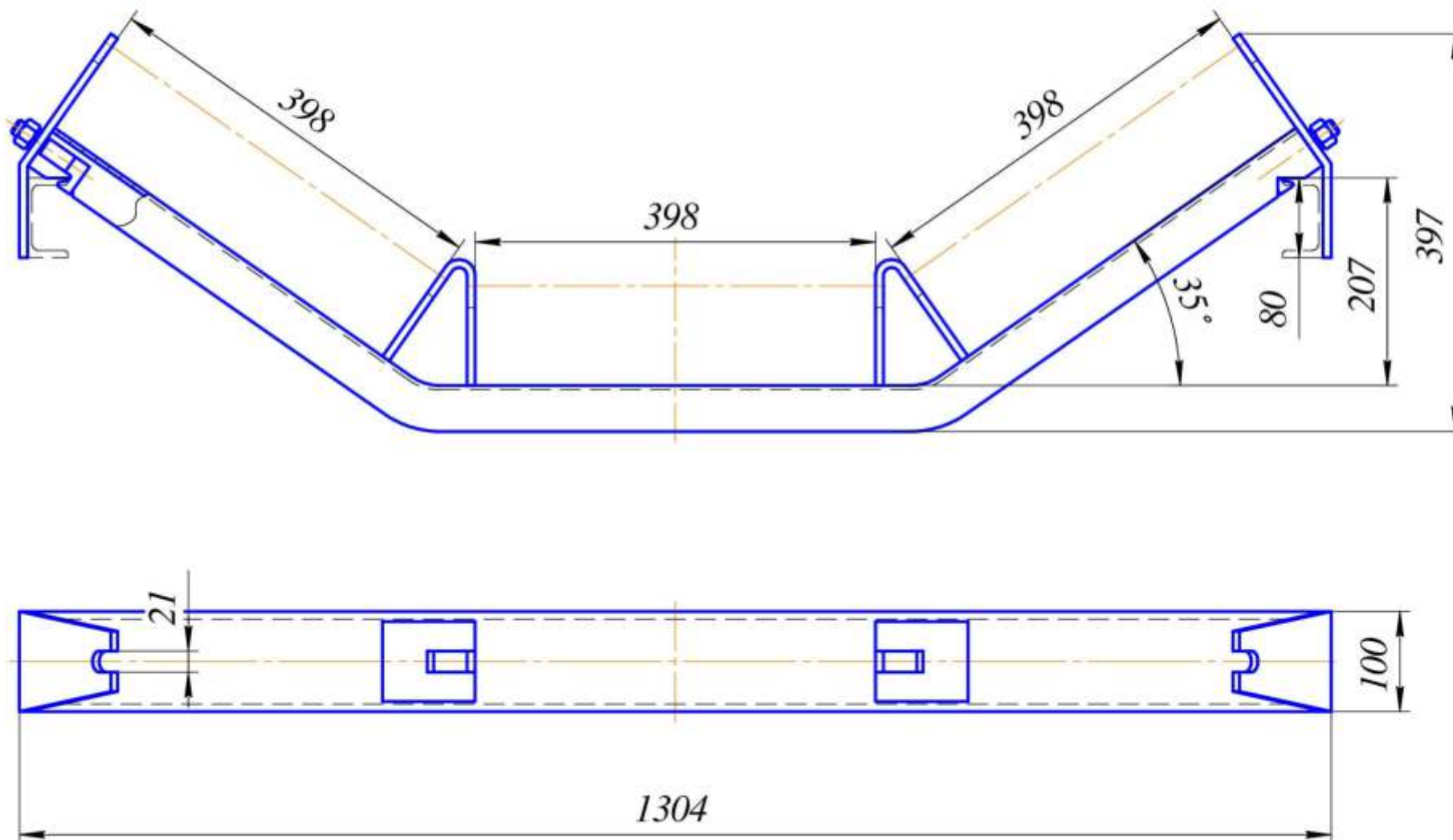

Масса роликоопоры 16,5 кг.

Роликоопора
АЖЕ6.126.072

для секции линейной СЛ.120.127.32.7,5.52.01

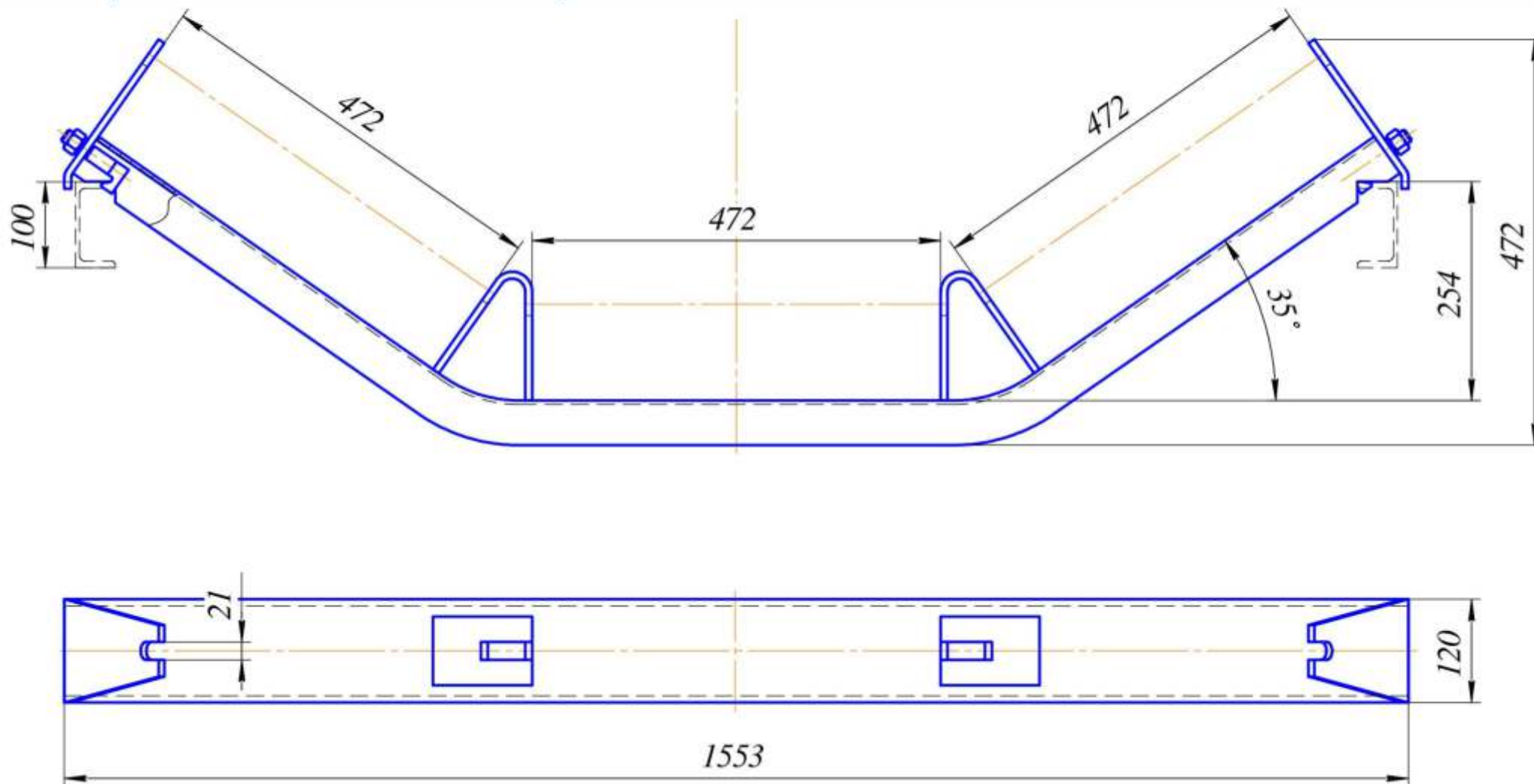

Масса роликоопоры 20 кг.

10. РОЛИКОПОРЫ

Роликоопора
АЖЕ6.126.091

для секции линейной СЛ.120.159.33.2,5.01

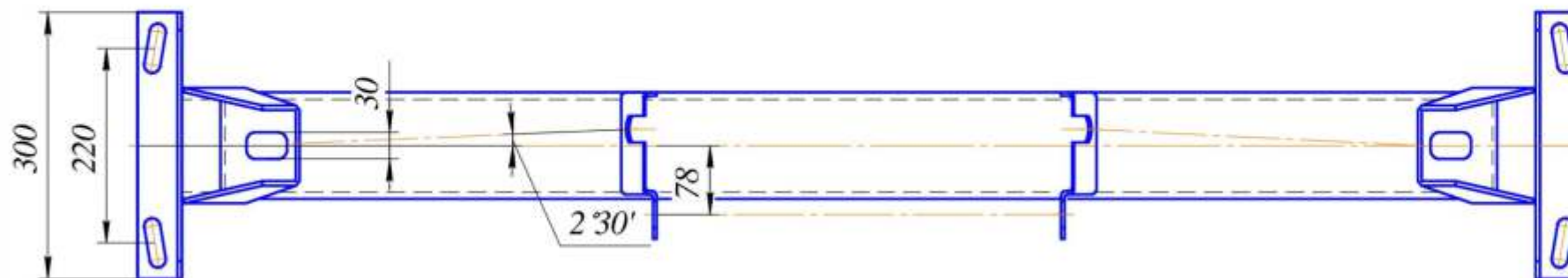
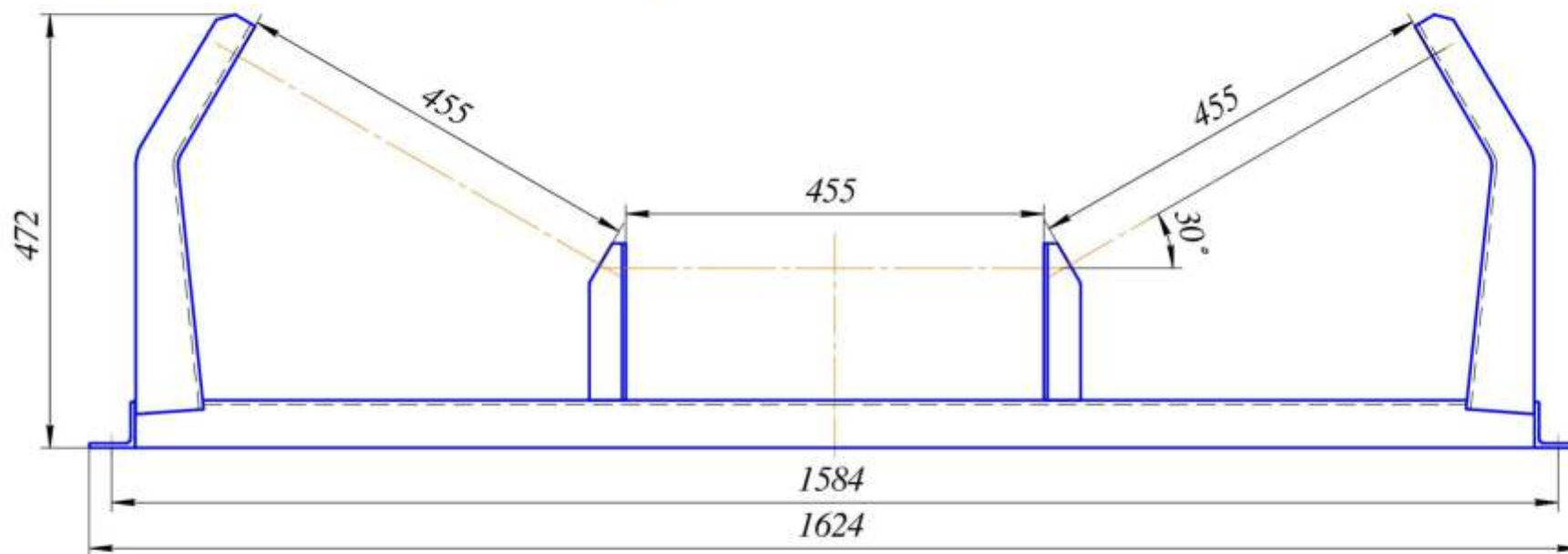

Масса роликоопоры 27 кг.

10. РОЛИКОПОРЫ

Роликоопора АЖЕ6.126.114

для секции линейной СЛ.80.89.32.7,5.52.Б.01

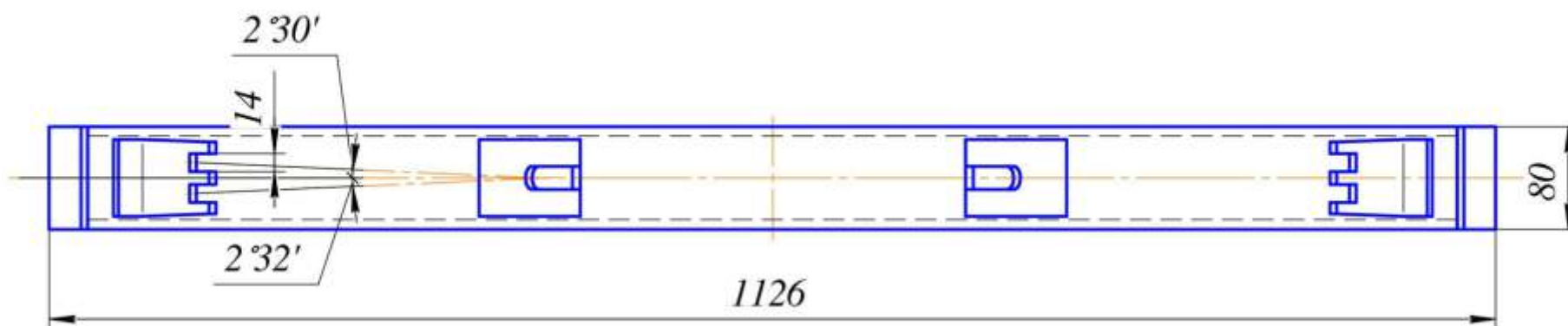
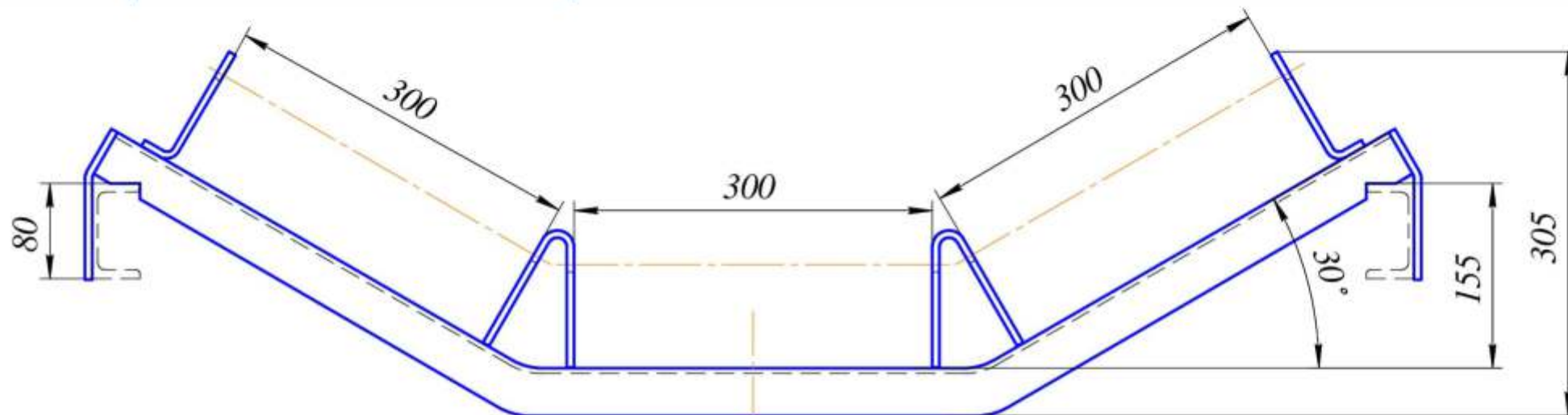

Масса роликоопоры 12 кг.

Роликоопора АЖЕ6.126.139

для секции линейной СЛ.100.127.32.7,5.52.Б.01

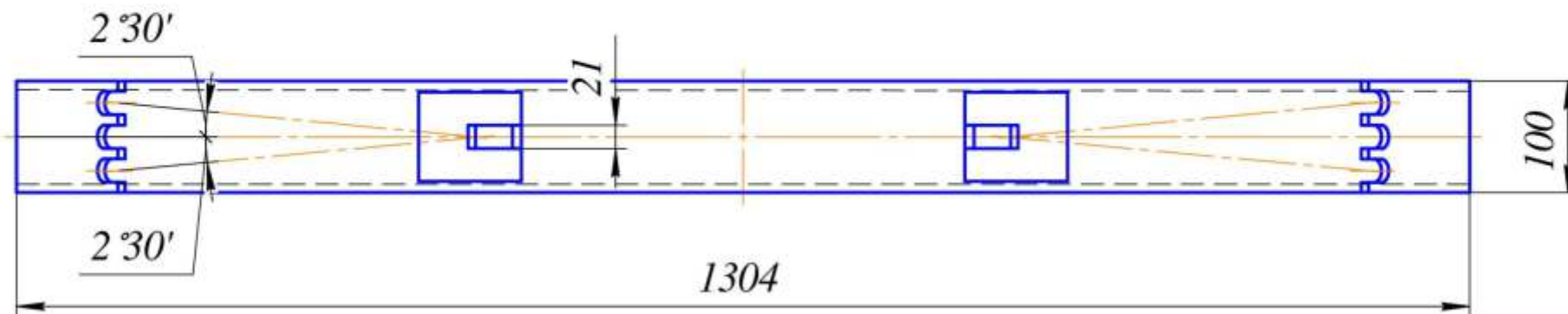
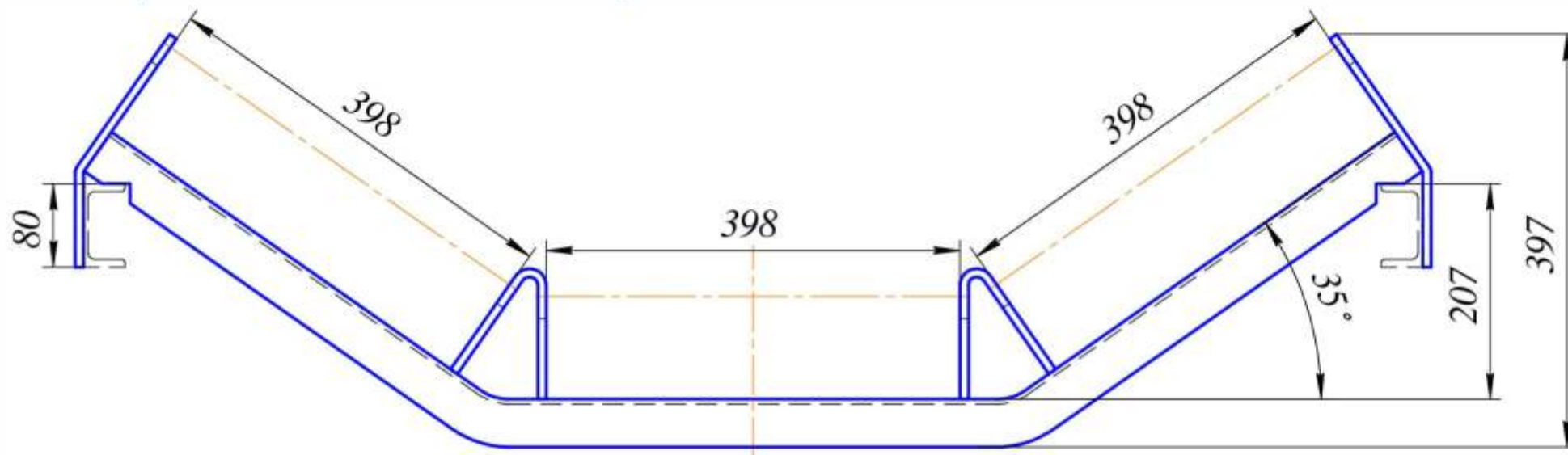

Масса роликоопоры 17 кг.

Лебедка конвейерная ЛК.8000

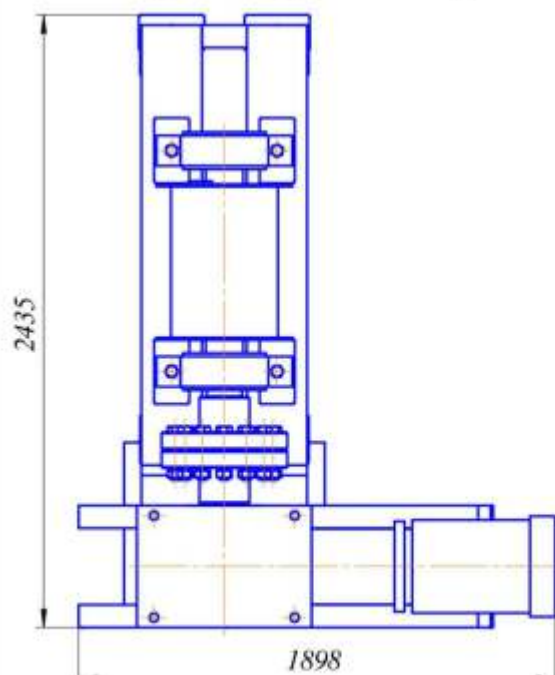
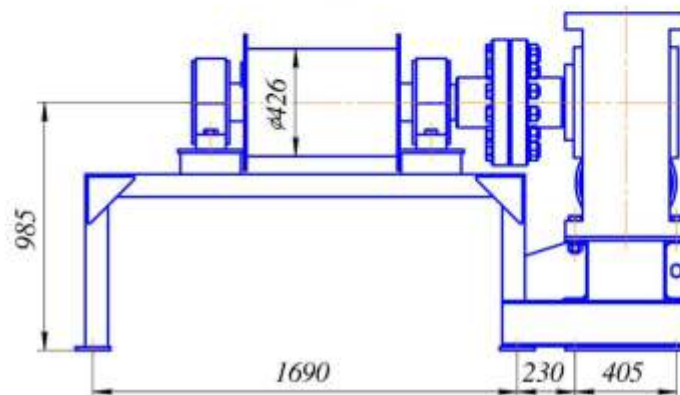
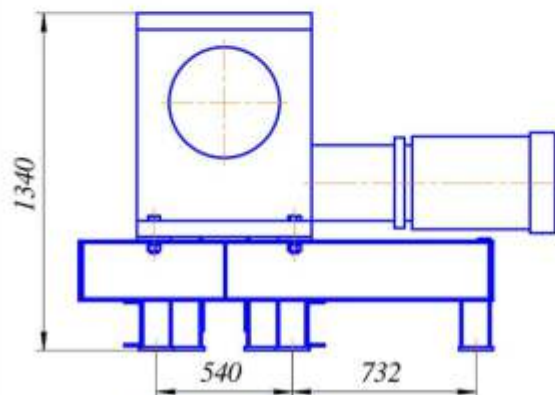

Основные параметры	Норма
Максимальное тяговое усилие, кг	8000
Скорость каната, м/с (на 1 слое навивки)	0,055
Диаметр каната, мм, не более	16
Канатаемкость барабана, м, не менее	140
Мощность электродвигателя, кВт	5,5
Напряжение сети, В	380/660
Частота сети, Гц	50
Исполнение электрооборудования по уровню взрывозащиты	РВ
Передаточное число лебедки	630
Масса лебедки, кг., не более	1500

Каретка натяжная Кр.ХХХХ.630.ХХХХ.2Ш.01

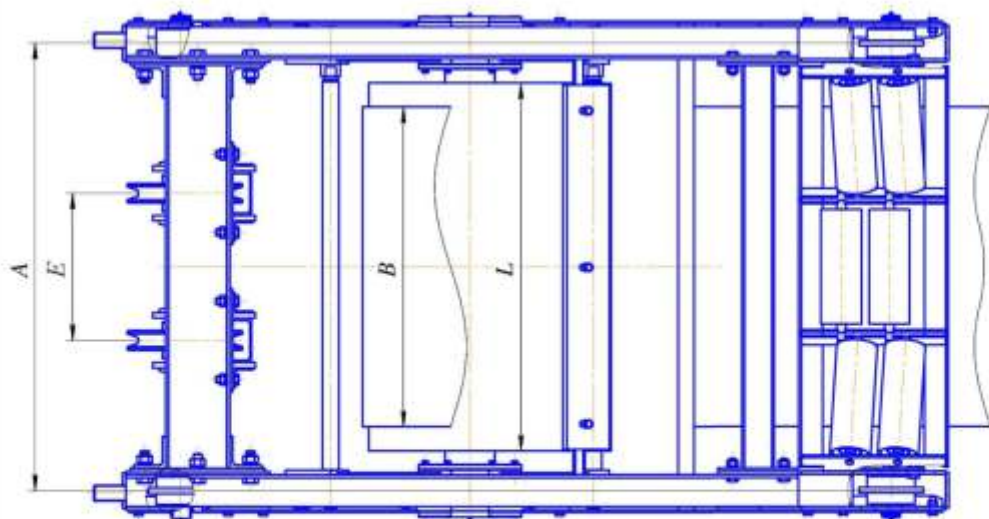
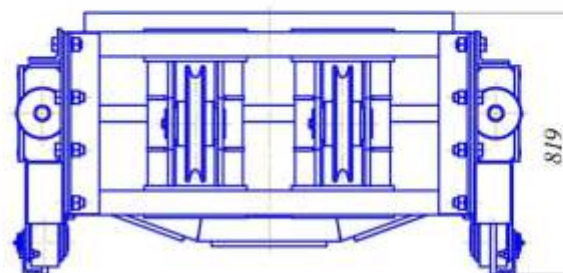
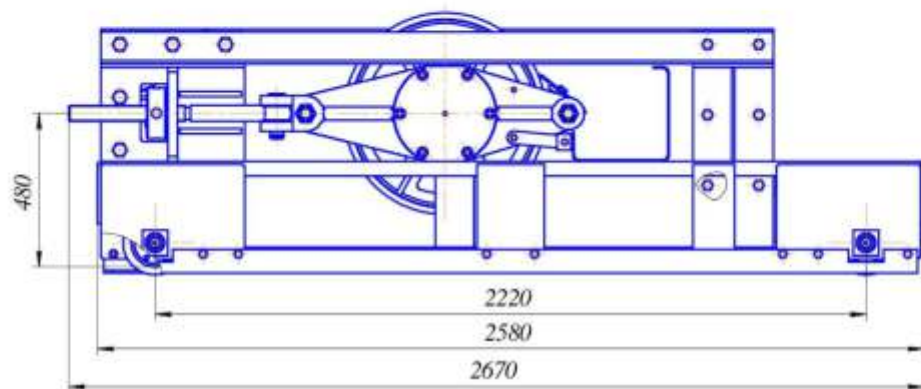

Обозначение	Применяемый барабан	Размеры, мм				Масса без барабана, кг.
		B	A	E	L	
Кр.800.630.1200.Р.01	БН.630.950.1200.3528	800	1200	500	950	560
Кр.1000.630.1400.Р.01	БН.630.1150.1400.3528	1000	1400	600	1150	680
Кр.1200.630.1600.Р.01	БН.630.1350.1600.3528	1200	1600	700	1350	820

Каретка натяжная
Кр.1000.630.3528.P.02

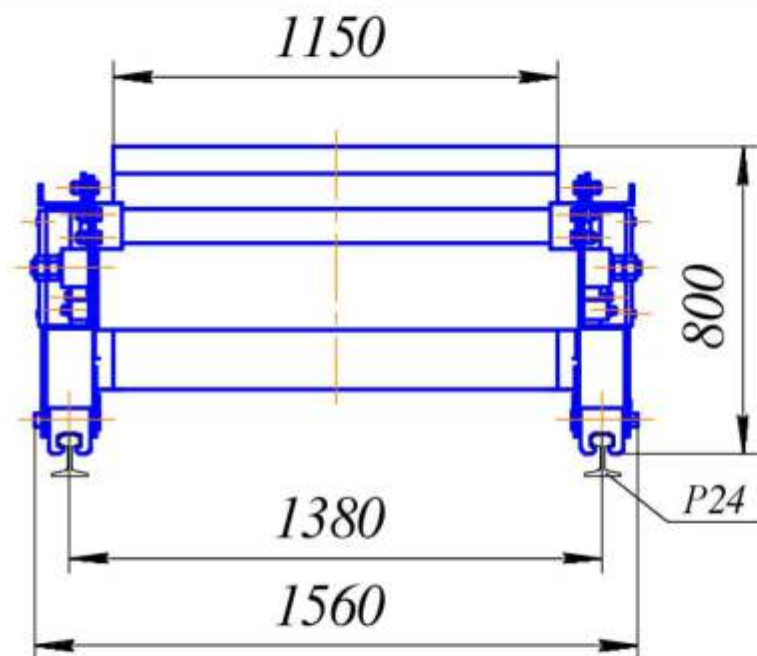
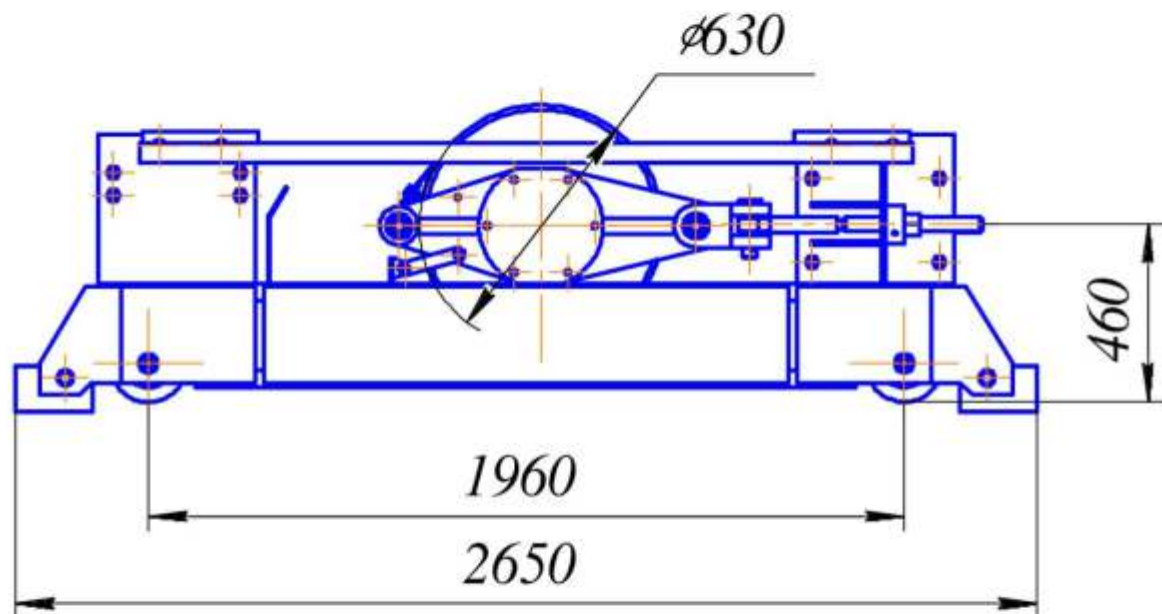

Обозначение	Применяемый барабан	Масса без барабана, кг.
Кр.1000.630.1400.P.02	БН.630.1150.1400.Ш.3528	680

Каретка натяжная
Кр.1000.630.1265.Ш

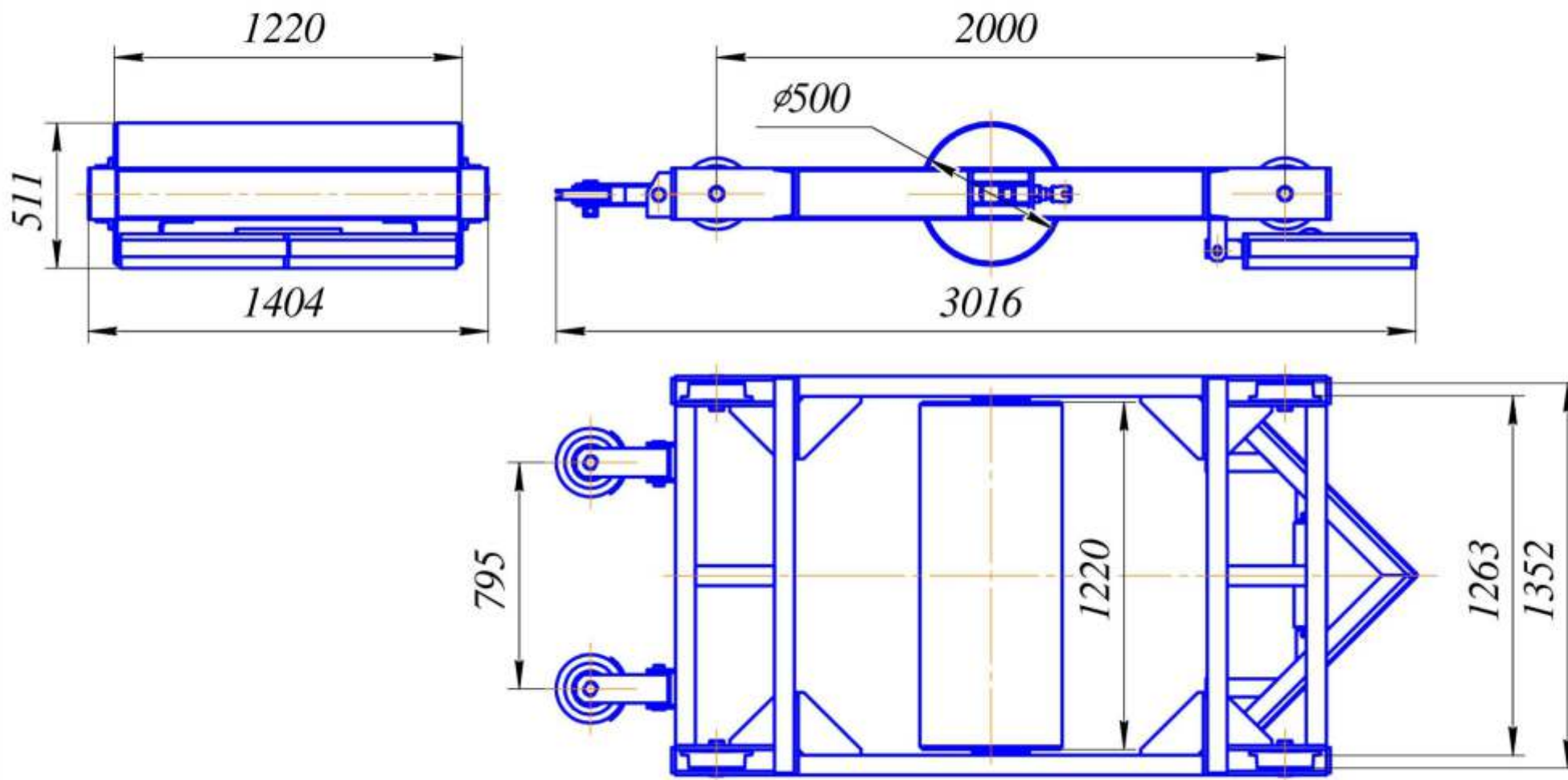

Обозначение	Применяемый барабан	Масса без барабана, кг.
Кр.1000.630.1265.Р.00.00	БО.630.1220.3528.00.00	440

Каретка натяжная Кр.ХХХХ.630.ХХХХ.Ш.01

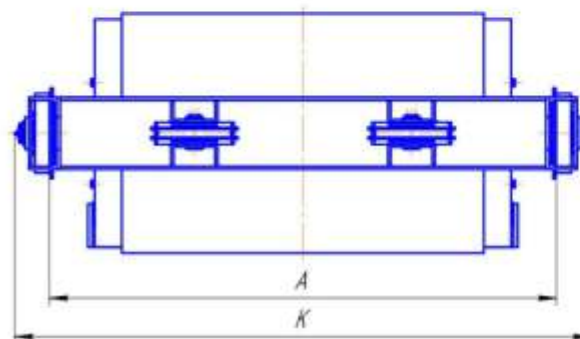
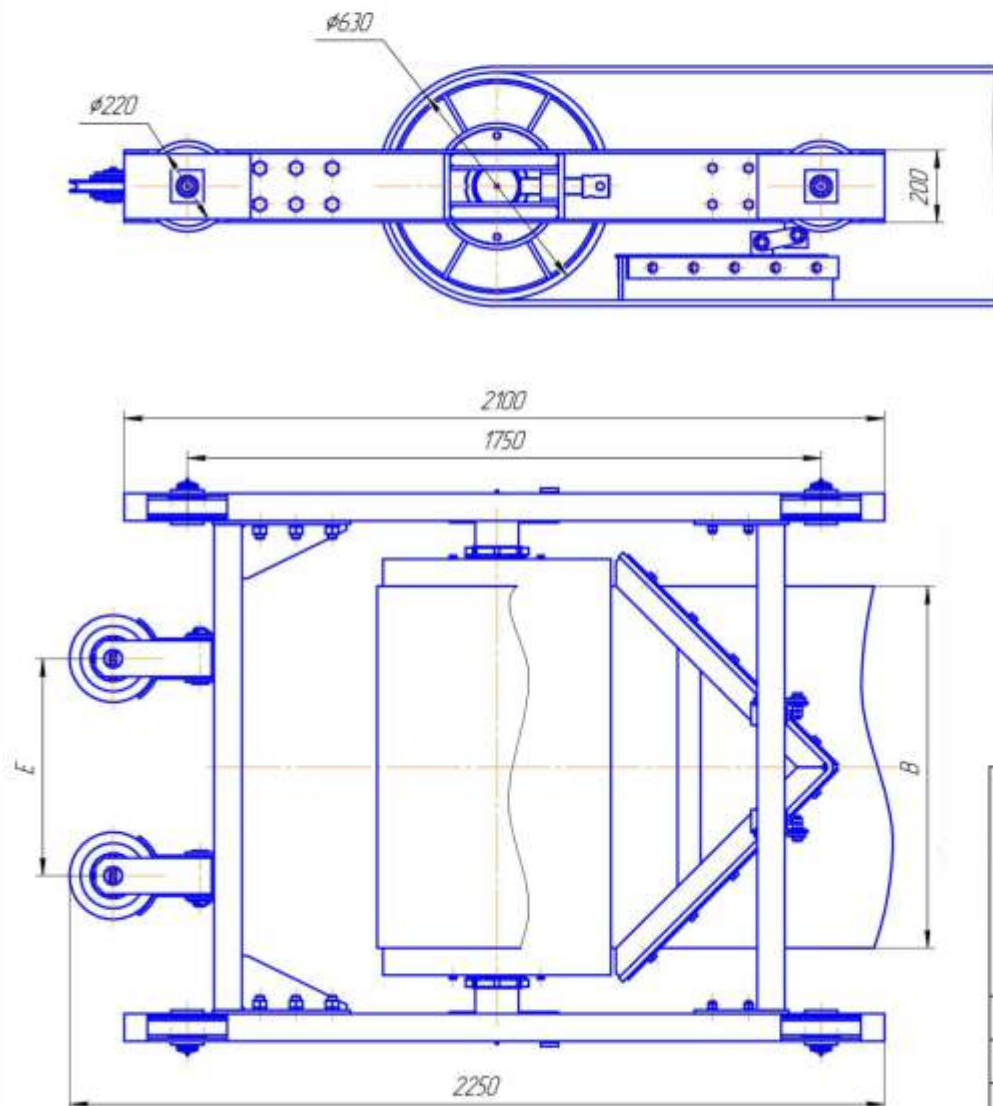

Обозначение	Применяемый барабан	Размеры, мм			Масса без барабана, кг.
		B	A	E	
Кр.800.630.1200.Ш.01	БН.630.950.3528	800	1200	500	270
Кр.1000.630.1400.Ш.01	БН.630.1150.3528	1000	1400	600	320
Кр.1200.630.1600.Ш.01	БН.630.1350.3528	1200	1600	700	390